

ORATORIJ 1998

VESELO SRCE

Priročnik
za oblikovanje otrok
in doraščajočih

Pripravil in uredil
Janez Potočnik SDB s sodelavci



Ljubljana 1998

zbirka

ANIMATOR 7

■
VESELO SRCE. ORATORIJ 1998.

Priročnik za oblikovanje otrok in doraščajočih.

■

■

■

■

CIP - Kataložni zapis o publikaciji
Narodna in univerzitetna knjižnica, Ljubljana
37.018:271.789.1(035)

VESELO srce : priročnik za oblikovanje otrok in doraščajočih : oratorij 1998 / pripravil in uredil Janez Potočnik s sodelavci ; [risbe Andrej Doblehar, Aleš Pučnik, Marica Janežič; izdajatelj Salezijanska mladinska pastoralala]. - Ljubljana : Salve, 1998. - (Zbirka Animator ; 7)

ISBN 961-211-114-6

1. Potočnik, Janez 2. Salezijanska mladinska pastoralala

73832448

■

■
Pripravil in uredil: Janez Potočnik SDB s sodelavci

Oblikovanje naslovnice: Petra Černe-Oven

Risbe: Andrej Doblehar, Aleš Pučnik, s. Marica Janežič HMP

Lektor: Mateja Hočevar Gregorič

Urednik zbirke: Janez Potočnik SDB

Izdajatelj: Salezijanska mladinska pastoralala

Založba: SALVE d.o.o. Ljubljana, Rakovniška 6

Tisk: Tiskarna Dan, Ljubljana 1998

■

Po mnenju Ministrstva za kulturo RS štev. 415-3/98 z datumom 6.3.1998 je publikacija *Veselo srce, Oratorij 1998*, uvrščena med proizvode, za katere se plačuje 5% davek od prometa proizvodov.

NAVODILA, PISMO IZ RIMA 1 - 5



VESELO SRCE - ZGODBA 6



PREMIŠLJEVANJA 7



DELO V SKUPINI 8



MOLITVE ZA OTROKE 9



DELAVNICE 10



IGRE, ZAKLJUČNA PRIREDITEV ... 11-12



SREČANJA ZA ANIMATORJE 13



PESMI 14





1 UVOD

Pred leti beseda oratorij mnogim še ni pomenila kaj dosti, večina je ni razumela. Danes je s to besedico že zelo drugače. Morda odraslim še ni prav prirasla k srcu in je ne razumejo, zelo blizu pa je tisočem otrok, ki prav dobro vedo, kaj vse se skriva za to sicer tujo besedo, ki ji je sv. Janez Bosko vdihnil toliko privlačnost. To so dnevi veselja, razgibanih dejavnosti, pesmi, igre in tudi krščanskega življenja. To so dnevi, ki jih navadno otroci skupaj s svojimi animatorji in voditelji preživijo kar v svojem domačem okolju. Mnogim staršem je program oratorija dobrodošla ponudba, da v času svoje službe niso v skrbeh za svoje otroke. Otrokom pa je to dobrodošla sprememba včasih v že kar zdolgočasenem počitniškem času, mladim animatorjem pa velik izziv, da zaslutijo vrednoto zastojnega darovanja, da vzljubijo svoje mlajše sovaščane, da se navadijo skupinskega dela, da koristno preživijo del svojih počitnic, da se veliko naučijo za življenje.

Tokrat bo rdeča nit oratorija zgodba o mladem Mihi in njegovih prijateljih, kar bo gotovo lepa osnova za razmišljanje in vzgojo vseh tistih, ki se bodo udeležili počitnic v programu oratorija.

Naslov letošnjega oratorija VESELO SRCE vabi k življenju pristnih vrednot, pravega prijateljstva, poglobljeni duhovnosti, odpuščanju ipd. Naslov in vsebina letošnjega oratorija se navdihujeta tudi v dejstvu, da je letošnje leto posvečeno Svetemu Duhu. Eden glavnih sadov Duha pa je veselje. Krščanstvo je v svojem temelju sporočilo veselja.

Z oratorijem in zgodbo, ki je rdeča nit skozi dvanajst enot, želimo otrokom in mladim ponuditi:

DOM, ki sprejema,
ŽUPNIJO, ki evangelizira,
ŠOLO, ki uvaja v življenje, in
DVORIŠČE za njihove prijateljske stike in za življenje v veselju

(prim. Konstitucije Družbe sv. Frančiška Saleškega, čl. 40, Ljubljana 1991).

Cilj, ki smo si ga zastavili ob pripravi tega priročnika, je predvsem usposobiti otroke in mlade, da bi znali dati Bogu "prostor", ki mu gre, in seveda pomagati tudi drugim, da bi se odločali za pravo prijateljstvo, za prave vrednote, za dobro, za veselje: tako, kot se je do tega dokopal Miha z don Boskovo pomočjo. Obenem naj bi se naučili zavestno in odgovorno sprejemati naloge in obveznosti v življenju skupnosti.

Priročnik je mozaik celostne ponudbe otrokom za počitniške dni. Pri pripravi tega bogatega gradiva so sodelovali:



Zgodba o Mihu Magoneju - po knjigi, ki jo je napisal sv. Janez Bosko o svojem gojencu, priredila Janez Potočnik in Berta Golob;

Pismo iz Rima - sv. Janez Bosko;

Premišljevanja in delo v skupinah: Ivan Turk, Janez Potočnik, s. Marta Zadavec in salezijanski bogoslovci: Jure Babnik, Klemen Balazič, Drago Jerebic, Matej Kovačič, Zoltan Varga, Boštjan Jamnik;

Delavnice - vzgojiteljice vrtca Dominik Savio iz Domžal;

Igre - salezijanski bogoslovci, Aleš Ušeničnik in Jakob Trček;

Molitve za otroke - sestre hčere Marije Pomočnice: s. Ivanka Berčan, s. Ivanka Zakrajšek;

Molitvena srečanja za animatorje - iz italijanskega originala (*Alla scuola di Gesù, Itinerario di preghiera per animatori, LDC, Torino 1997*) prevedla Kristina Škibin;

Pesmi - Peter Pučnik SDB, Mateja Jamnik, Špela Burnik;

Ilustracije - Aleš Pučnik, Andrej Doblehar, s. Ivanka Zakrajšek, s. Marica .

Vsem tem in mnogim drugim, ki so sodelovali in svetovali pri nastajanju priročnika VESELO SRCE, iskrena hvala. Naj vse pri tem delu spremlja don Boskova misel:

"Če hočete storiti kaj dobrega, svetega, potem vzgajajte mladino!"

2 VSEBINSKI PREREZ

	ZGODBA	VSEBINE	VREDNOTE
1	<i>Pomenljivo srečanje</i>	Življenje mladega človeka nekoč, danes. Pozornost do drugih. Pomembno je bitiz mladimi.	Radovednost Pozornost
2	<i>Siroti se nasmehne sreča</i>	Iskati dobro v vsakem človeku. Kar te nagovori, te spremeni.	Prijateljstvo
3	<i>Angel varuh</i>	Skrb in odgovornost za drugega. Vztrajaj, čeprav rezultatov ni takoj.	Zaupanje
4	<i>Otožno srce</i>	Pogum srečanja s seboj. Resnica vas bo osvobodila. Če so srečni drugi, sem lahko tudi jaz.	Žalost in veselje
5	<i>Veselo srce</i>	Pravo veselje je v umirjenem duhu in v čistem srcu. Postati moramo Jezusovi prijatelji.	Iskrenost
6	<i>Kako bo v peklu</i>	O življenju po smrti. Kako živeti tukaj in sedaj. Ljubezen do lepega govorjenja.	Besede in govorjenje
7	<i>Če kri zavre</i>	Biti v navezi z Gospodom. Zakonitost rasti v duhovnem življenju.	Molitev
8	<i>Samo malo</i>	Vabilo k ponižnosti. Veseliti se svojih darov, se zanje zahvaljevati in jih razvijati.	Talenti
9	<i>Rožni venec za dobrotnika</i>	Imeti oči za druge. Koliko dobrega nam storijo drugi, pa se tega sploh ne zavedamo.	Zvestoba in hvaležnost
10	<i>Vsem iskren prijatelj</i>	Vključevati druge, priskočiti na pomoč, sprejeti opomin oz. nasvet drugega.	Zgled in apostolat
11	<i>Godovno darilo</i>	Kdaj kdo goduje. Voščilo slavljenecem. Vzeti besede zares.	Iznajdljivost
12	<i>Sam z Bogom</i>	Smrt ni samo tragična, je prehod v lepše. Pomen dobre priprave na smrt. Slovo.	Preizkušnje Pripravljenost

PRIROČNIKA

MOLITEV in SP	V SKUPINI	DELAVNICE	IGRE
Izgubljena ovca Lk 15,3-7	Skriti predmeti Ličinka in pijavka	Vlak iz lesa Vlak iz škatel	Rdeča kapica
Zahej Lk 19,1-10	Prijatelji se poznajo Všeč so mi ... Uničiti sovražnika	Okrasna posodica Zapestnica	Leteči obroč
Modri Mt 2,10-15	Telefon Moj oče je kapitan	Krone	Leteči zajec
Vihar na morju Mt 8,23-27	Ubogi črni muc Pred sodbo	Jadrnica iz lesa	Riba ribo je
Vstajenje Jn 20,19-23	Mrzlo, toplo, vroče Na svatbi	Svetilka	Branim zaklad
Drevo Mt 12,33-37	Sestavi stavek Asociacije Sovražim te, ljubim te	Svetilka	
O molitvi Mt 6,5-14	Vaja v pozornosti in poslušanju Čudna PTT pošiljka	Usnjen ovitek za Sveto pismo	
Talenti Mt 25,14-23	Priplula je ladja Šofer avtobusa	Mozaik Barvno okno	
Hiša na skali Lk 17,11-19	Sestavljenka Pajkova mreža	Hišica (2x) Rožni venec iz vrvice	
Sol in luč Mt 5,13-16	Družina Korenček Pokaži svoje roke	Svečke Risba	
Sejalec Mt 13,1-9	Smeti Iznajdljiva hčerka	Darilna škatlica Lepljenka	
Jezusova spremenitev Mt 17,1-8	Noč, dan Solnati kipec	Okrasni šopek	Zaključna prireditve



3 CILJI ORATORIJA

- Pomagati mladim, da bi izkusili življenje s pozitivne, sproščene plati, da bi se zavedli, kako bogato je lahko njihovo življenje. S tem jim pomagamo razvijati najbolj skrite zaklade njihove človečnosti.
- Poslušati Mihovo zgodbo in posodobiti sporočilo te zgodbe.
- Izkustveno pokazati mladim, da pravzaprav vsak človek hrepeni po Bogu, da se vsak lahko sreča z njim in da se je treba vselej truditi za to, da ostanemo z njim povezani, da mu ostanemo zvesti. Če mu ne ostanemo zvesti, bo naše življenje postalo nesrečno. Pri tem pa moramo pomagati tudi drugim, tudi drugim razodevati Boga in jim želeti dobro. Polnost sreče in pristno srečanje z drugimi je mogoče živeti samo, če se srečamo z Bogom.
- Obrniti pozornost mladih na to, da se resno vprašajo o tem, kako živijo nekatere človeške in duhovne vrednote.
- Spodbuditi mlade, da bi se odgovorno vključili v življenje in dejavnosti okolja, v katerem so (*družina, prijatelji, oratorij, skupina, vas, mestna četrt ...*).
- Vzgajati mlade, da bi odkrivali Boga, ki je navzoč v dogodivščinah vsakdanjosti, da bi odkrivali Boga tudi po vsem lepem, ki se nam razodeva (*po naravi ...*).
- Spodbuditi odraščajoče, da bi se zavedli, kam nas lahko pripelje egoizem, zagledanosti vase in v svoj prav, ki večkrat zaznamuje tudi njihovo življenje.
- Sredi vsakdanjega življenja odkriti priložnosti za srečanje z Bogom. Z navdušenjem živeti svojo vero in pričati zanjo še posebej v okolju, ki zahteva od nas napor in velikodušnost.
- Pomagati mladim, da bodo odkrili, da so tudi preizkušnje sestavni del življenja - in kako je tedaj potrebno ohraniti zaupanje in notranjo moč v boju za dobro.
- Pomagati mladim, da bodo na zdrav način zaživelj s seboj, z drugimi in z Bogom. Pri tem nam bo še posebej v pomoč izkušnja tišine, molitve in zaupanja voditelju.

4 NAČRT IN UPORABA



ZGODBA

Letošnji priročnik, ki je že četrti v seriji »oratorij«, dobiva navdih ob življenjepisu Mihata Magoneja, ki ga je napisal njegov vzgojitelj sv. Janez Bosko. Privlačna zgodba predstavlja življenjsko pot mladega fanta Miha, ki prihaja iz številne družine. Oče mu je že umrl, mama pa mora sama skrbeti za več otrok. Najstarejši Miha doživlja ta krizni položaj v družini, bolj je doma na ulici kot v družini, šolo ga ne zanima, nekateri njegovi prijatelji so že po ječah ... Nekega dne pa se njegovo življenje začinja spreminjati. Na železniški postaji v Carmagnoli v Piemontu se sreča z don Boskom. Ta nenavadni duhovnik takoj osvoji njegovo srce in Miha mu kmalu sledi v njegov zavod v Turin. Igra, veselje dvorišča ... vse to takoj osvoji mladega Miha. Kmalu pa opazi, da so njegovi vrstniki bolj kot on sam, veseli, sproščeni in razigrani. S prijateljevo in don Boskovo pomočjo najde pot do veselja in srčnega miru. Postane se bolj zavzet za dobro - in na tej poti k dobremu pomaga tudi drugim. Vendar tudi njega, kot tedaj mnoge mlade, po slabih dveh letih bivanja pri don Bosku doleti neozdravljiva bolezen in po nekaj dnevih bolehanja umre.

Don Bosko, ki ga je poznal v dno duše, kmalu po njegovi smrti napiše življenjepis, ki je samo nekaj let po objavi v italijanskem jeziku preveden tudi v slovenščino.

Naj Mihova zgodba pomaga tudi mladim v oratoriju, da bi razmišljali o odgovornosti do življenja in okolja, v katerem živijo, da bi si prizadevali za osebno rast, za človeške in duhovne vrednote in se z vsem srcem oklenili Gospoda.

NAMEN IN UPORABA PRIROČNIKA

Gradivo je namenjeno osnovnošolskim otrokom in mladostnikom. Priročnik lahko uporabljamo v skupini, lahko pa je koristen tudi posameznikom za njihovo osebno rast.

Lahko ga uporabimo za poletni oratorij, za počitnice v hribih, na morju, za duhovna srečanja, lahko ga uporabljamo tudi vse leto kot gradivo za delo v raznih skupinah (*npr. pri kaki uri verouka, pri ministrantskih srečanjih, pri duhovnih spodbudah pri delu z otroškimi zbori ipd.*).

Za poletni oratorij je gradivo sestavljeno tako, da ga lahko uporabljamo za tedenski, štirinajstdnevni ali tritedenski program.



1. Tedenski program oratorija

Za šest dni oratorija uporabimo 1.-5. in 12. zgodbo (*pripravimo zgodbo, izberemo najprimernejše spodbude za delo po skupinah, delavnice, molitve, igre ...*). Zgodbe 6-11 lahko uporabimo za »srečno«, pri maši v naravi, pri zaključni prireditvi ali jih prihranimo za občasna oratorijanska srečanja med letom (*ob kostanju, za miklavža, novo leto, pusta, ipd.*)

2. Štirinajstdnevni program oratorija

Če poteka oratorij dva tedna od ponedeljka do sobote, lahko za vsak dan uporabimo eno zgodbo in vse, kar se navezuje nanjo.

3. Tritedenski program oratorija

Vsak teden priporočamo štiri enote, začetna je lahko spoznavanje oseb iz zgodbe oratorija, v drugem in tretjem tednu pa je potrebno po en dan obogatiti še z drugimi ponudbami (*izleti, velike igre ipd.*).

Čeprav je letošnja zgradba tega priročnika drugačna kot prejšnja leta (*vsebina ostaja povsem ista: zgodba, premišljevanja, delo v skupini, delavnice, molitve za otroke, igre*), priporočamo, da vse vsebinske elemente, ki jih predlaga priročnik, izvedemo v enem dnevu: od zgodbe do molitve, delavnic in igre, pa tudi molitev animatorjev ob večernem povzetku.

ZASNOVA ORATORIJA

Sestavljenost priročnika Oratorij 98 temelji na nekajletni izkušnji oratorija v slovenskih župnijah. Glede na anketo, ki je bila izvedena na zaključnem srečanju animatorjev avgusta 1996, ki so izvajali program oratorija 96, je ta poletni oratorij dobil temeljno tele obrise:

Dnevni red oratorija

- 8.00 • zbiranje animatorjev, priprava na dan, pričakovanje in sprejemanje otrok
- 9.00 • prihod otrok, začetek ob zastavi oratorija, petje, zgodba, delo v skupinah, jutranja molitev
- 10.15 • delo v delavnicah
- 12.00 • opoldanska molitev Angel Gospodov, malica
 - odmor (*ponekod gredo pojed kaj domov*)
- 13.30 • popoldanske igre, igre brez meja, velike igre, olimpiade, ko lesarska tekmovanja ipd.
- 16.00 • sklep oratorija s spuščanjem zastave, kratko molitvijo, navodili in kratko misljo voditelja za "srečno!" oz. »za lahko noč«
- 16.30 • animatorji pripravijo prostore in dvorišče ter se zberejo k pospravi dneva in molitvi, ki je predlagana v priročniku, ki



pa jo lahko svobodno prirejajo, prilagajajo in izbirajo tudi kaj drugega. Naj gredo pravočasno počivat, da ne bodo naslednji dan preveč utrujeni.

Daljna in bližnja priprava na oratorij

- nujna je priprava animatorjev med šolskim letom (*vsaj 3 srečanja, priporoča se tudi daljša priprava, en ali dva vikenda, da se animatorji čim bolj povežejo med seboj, da si naberejo tudi nekaterih teoretičnih in praktičnih znanj in izkušenj*);
- sodelovanje pri skupni pripravi na oratorij: nekateri teoretični poudarki za vzgojno delo animatorjev v oratoriju, srečanje z animatorji iz drugih župnij, seznanjanje z gradivom za določeno leto, učenje pesmi ipd.;
- privabiti k sodelovanju sponzorje (*občina, podjetja ...*), priskrbeti si dovolj materialnih sredstev za izvedbo oratorija (*v raznih podjetjih, pri privatnikih ipd.: papir, pisala, barvice, druga potrebna sredstva, zlasti za delavnice ipd.*);
- pravočasno naročiti in nabaviti vse potrebno za oratorij: zlasti priročnik, majice in drug material, ki je v ta namen pripravljen;
- pravočasno o datumu in vsebini oratorija obvestiti otroke prek župnijskih glasil, oznanil, verouka in roditeljskih sestankov ter večjih plakatov.

ZGRADBA PRIROČNIKA

Priročnik VESELO SRCE je sestavljen iz dvanajstih zgodb, ki so temeljno razdeljene na dva dela:

1. del: 1.-5. in 12. zgodba,
ki govorijo predvsem o Mihovi poti spreobrnjenja, ter
2. del: 6.-11. zgodba,
ki prinašajo nekaj utrinkov iz Mihovega življenja v oratoriju.

Vsaka zgodba vsebuje naslednje prvine:

Vrednote oz. vzgojni cilj

Vsaka zgodba nakazuje prizadevanje za neke vrednote oz. vzgojni cilj posamezne vsebinske enote, ki usmerja delo dneva. Pomembno je, da animatorji poznajo vrednote vseh zgodb in da jih skušajo tudi uresničevati (*glej predvsem vsebinski prerez priročnika*). S preprostimi plakati jih lahko predstavimo vsem udeležencem oratorija, njihovim staršem in drugim odraslim.

Zgodba

Gre za pripoved zgodbe o mladem fantu Mihju, njegovi mladosti, prijateljih in njegovem vzgojitelju, duhovniku Janezu Bosku. Zgodbo



lahko svobodno prirejamo, primerno okoliščinam in ozračju v oratoriju. Vsaka zgodba je tako sestavljena, da jo lahko beremo po vlogah ali zaigramo. Zahteva spontanost, izvirnost in veselo ozračje, po drugi strani pa tudi resen pristop, da bo sporočilo zgodbe jasno in nedvoumno. Tudi okolje oz. prostor sam po sebi naj spodbuja doživljanje zgodbe.

Premišljevanje

Ta del je namenjen predvsem vzgojitelju. Besedilo predstavi nekaj vrednot, ki jih najdemo v zgodbi. Vzgojitelj lahko poglobi nekatere pomembne vidike zgodbe. Voditelju priporočamo, da se poglobi tudi v nakazane svetopisemske odlomke. Ti odlomki še dodatno osvetlujejo vsebino zgodbe določenega dne. Vse to nam pomaga, da bi se znali pri igri zabavati in da bi se znali igrati z vsemi in z vsakim posebej. Predvsem pa so nenadomestljivi, ko hočemo otroke in mlade naučiti brati in razlagati dogodke iz njihovega življenja v luči Božje besede in jih ob različnih življenjskih situacijah usmerjati na pravo pot življenja.

Predvsem je na vzgojiteljih, da "razlagajo" besedo Svetega pisma in jo vnašajo v življenjske izkušnje otrok in mladih, da bi mogli skupaj z njimi brati in poslušati to besedo, ki sprašuje, izziva, vliva pogum in daje pravi in edini odgovor na vsako človeško prizadevanje.

Delo v skupini

Za zgodbo vsakega dneva imate v priročniku v posebnem poglavju tudi spodbude za delo in pogovor v skupinah. Vsaka enota je temeljno sestavljena iz treh delov:

a) Animacijska igra, ki naj otroke in animatorje v zgodanjih dopoldanskih urah razpolaži na temo dneva.

b) Sledi posebna zgodba, ki pogloblja nakazane vrednote dneva (*lahko jo izpustite ali pa jo uporabite in z njeno pomočjo poglobite sporočilo/osebne Mihove zgodbe*).

c) V zadnjem delu sledi resno delo ob temeljnih vsebinah/vrednotah tistega dneva. Z delom v skupinah poskušajte poglobiti predstavljene vrednote in se o njih pogovoriti, kaj konkretnega ustvariti, se pripraviti na jutranjo molitev ipd. Predlagane naloge zahtevajo vsaj nekaj priprave (*pripraviti potrebni material*). Bodite čimbolj izvirni. Potruditi se moramo, da ta program dobro izpeljemo, da tako še bolj posebimo sporočilo zgodbe.

Molitve za otroke

Molitev je srce dneva, je trenutek, v katerem lahko mladi doživijo Mihovo zgodbo na globlji ravni, na kateri odkrivajo navzočnost nevidnega, ki je oblikovalec njihovega življenja. V njem, Bogu, lahko "preberejo" tudi svojo zgodbo in odkrijejo v njej znamenja Božje navzočnosti. Z molitvijo



poskušamo mladim omogočiti srečanje z Bogom prek vrednot, ki jih srečujemo v pripovedi. Za vsak dan predlagamo nekaj gradiva, ki nam ob zgodbi pomaga moliti. Kako so zasnovane molitve? Skozi celoten potek sta ohranjeni enotna *tematika* in enotna *oblika*.

Tematika molitve se navdihuje ob geslu Oratorija 1998 Veselo srce.

V prostoru, v katerem se bomo zbirali za molitev, namestimo *velik grad s srcem*. Za srcem naj bo dvignjena zastava z napisom *veselje*. Vsak dan naj bi proti koncu molitve pobarvali ali nalepili del mavričnega srca.

Vsak naj ga razdeli na toliko delov, kolikor dni bo trajal oratorij. Vsak otrok naj bi dobil tudi svoje srce, ki bi ga med trajanjem oratorija sestavljal in bi ga spominjal na vrednoto dneva, ki naj bi jo sam uresničil. Tako bo tudi njegovo srce veselo, saj je Jezus z njim, on pa ima rad vesele ljudi.

Oblika molitve: V uvodni besedi animator ali voditelj povzame zgodbo in poudari sporočilo zgodbe (*glej tudi poglavja "Premišljevanje"*). To naj bo tudi tema molitve. Sledi primerna pesem; najbolje, če je himna (*Veselje je zastava ... glej v dodatku s pesmimi*). Ta pesem naj bo nekak duhovni moto za ves čas oratorija. Med to pesmijo lahko otroci pobarvajo del mavričnega srca. Eden od voditeljev prižge svečo, ki naj ostane prižgana ves čas molitve. Potem poslušamo odlomek Božje besede in ponovimo odpev. Sledijo razne oblike molitev: prošnje, zahvale, znane molitve ali primerna prosta molitev. Vse skupaj sklenemo s pesmijo.

Molitev za sklep dneva: Preden končamo dan, je dobro, če se za kako minuto v tišini zamislimo. V tem času naj si mladi izprašajo vest in se osebno zahvalijo Bogu za preživetje dan. Kratko zmolimo, voditelj pa naj pove nekaj besed (*povzetek dneva, napoved novega dne, kratka spodbuda, opozorilo, vzgojni poudarek ...*), »besedo za slovo, za srečno« oz. »besedo za lahko noč«.

Še nasvet: Samo animator, ki je sam osebno srečal Gospoda, bo lahko mladim pomagal pri njihovem srečanju z Bogom. Čim bolj molitev pripravimo, tem bolj bo uspela: primerno pripravljen prostor, potrebna zbravnost in tišina ... vse to so nujni pogoji, da se mladi doživeto srečajo z Bogom. Molitve, ki jih v priročniku predlagamo, naj animatorji po potrebi spremenijo in prilagodijo razmeram, številu udeležencev, potrebam in občutljivosti različnih okolij.

Delavnice

V poglavju »delavnice« imate več predlogov, ki se bolj ali manj lahko navezujejo tudi na posamezne zgodbe (*npr. izdelovanje vlaka - je zelo primereno za prvo zgodbo, ki govori o tem, kako je don Bosko zamudil vlak in potem na železniški postaji srečal svojega prijatelja Miha*). Za vsako zgodbo je nakazana vsaj ena delavnica, za nekatere tudi več. Nekatere so bolj primerne za majhne otroke, nekatere pa za večje (*zlasti je pomembno, da poskrbite, kaj bodo delali*



fantje višjih razredov OŠ). Vse so bolj ali manj tudi ilustrirane, da bi tako laže izvedli, kar želite. Pri tem pa ne pozabite uporabljati tudi svoje domišljije. In pravočasno si pripravite dovolj vsega tistega, kar potrebujete za delavnice. Delavnice načrtujte tako, da bodo lahko otroci ohranili kak lep spomin zase in da bodo njihovi izdelki tudi razstavljeni na sklepnem srečanju oratorija.

Priporočilo: Ob pripravi delavnic se lahko poslužite predlogov iz priročnikov prejšnjih let (*Oh, ta divendaj; Sonce za vse; Biser planin*), še zlasti, če kake delavnice doslej še niste izvedli ali imate oratorij prvič v svojem kraju.

Zgodba v igri

V letošnjem priročniku vam predstavljamo pet iger (*in še dve v programu zaključne prireditve*). Zelo vam priporočamo, da te igre že prej dobro nastudirate, jih po potrebi prilagodite in jih potem tudi izvedete. Vsaka nova igra je namreč izziv za otroke, to pa samo tedaj, če so voditeljem in otrokom pravila zelo jasna.

Prav je, da v program oratorija vključujete nekatere že znane igre, npr.: igre brez meja, igre s kolesi, vodne igre in morda tudi iskanje skritega zaklada.

Priporočamo pa vam, da si pri organizaciji iger pomagata tudi s prejšnjimi priročniki in s knjigo *Igrajmo se* (avtor Rafo Pinosa, založba Salve, Ljubljana).

Igre izvajamo po navodilih; na prostem ali pa tudi v večjih prostorih. Še nekaj pobud glede nekaterih iger:

- *Olimpiada, vodne igre, igre s kolesi*

Olimpiada lahko dejansko poteka ves teden, vodne igre pa takrat, ko je primerno vreme. Otroke že vnaprej opozorimo, naj prinesejo s sabo obleko, da se lahko preoblečejo. Kadar imamo igre s kolesi, je prav, da se umaknemo nekam, kjer bodo lahko otroci zelo na varnem, seveda naj pridejo s kolesi.

- *Splošne opombe za igre*

Vse igre lahko igramo kot tekmovalne (*tako, da vsak tekmovalec tekmuje zase in za skupino*), nekatere lahko tudi samo kot razvedrilne. Voditelji iger naj si natančno zapisujejo dosežke tekmovalnih iger (*priporočamo velik plakat*), ki jih na koncu združijo v končne rezultate.

Pri tekmovalnih igrah je še posebej treba paziti na disciplino in prav tu se pokaže, koliko smo res animatorji ...

Igre morajo biti skrbno pripravljene, prav tako tudi pravila, da se izognemo prepiranju vpricho otrok, kdo od animatorjev ima prav. Cilj igre namreč ni samo razvedrilo, ampak tudi vzgoja.

- *Delitev skupin*

Skupine lahko razdelimo na različne načine. Prav pa je, da upoštevamo podobnost v strukturi skupine (*starost, spol, število ...*). Da bi omogočili čim boljši potek iger in da bi vsi lahko čim več igrali, lahko večje skupine razdelimo še na manjše, katerih rezultati se na koncu pripišejo matični skupini. Pri igrah, ki se igrajo v parih, naj bodo skupine sodega števila, če pa to ni mogoče, naj kateri od igralcev igra dvakrat.



- *Vodenje skupin in animiranje iger*

Vsako skupino naj vodi en (*ali več*) animator, poleg tega naj ima vsaka skupina svojega animatorja, ki jo spremlja in spodbuja.

Nujno je, da ima kdo od animatorjev pregled nad celotnim dogajanjem igre. To je še posebej pomembno, da lahko usmerja skupine in hitro rešuje nastale težave.

P.s.

Opozorilo: Odlomki "Delo v skupini", "Delavnica", "Zgodba v igri" in "Molitve za otroke" so središčni deli vsakega dneva in se logično navezujejo na "Zgodbo" in na "Premišljevanje". Omenjeni štirje deli vsebujejo vedno isto vzgojno sporočilo. Animator naj poskrbi, da bo ta notranja povezanost med izvajanjem programa ostala jasna. To namreč zagotavlja ob koncu neko harmonično izkušnjo. Časovno lahko priložnik prilagodimo, kot smo že omenili. Prilagoditve ne smejo prekiniti notranje doslednosti. Dovolj je, da da animator na začetku vsakega dela nekaj namigov, navodil ... in mladi bodo hitro razumeli, kako avantura njihovih počitnic in Mihovih pustolovščin poteka logično.

DODATEK IN PRILOGA

V DODATKU najdemo predlog za zaključno srečanje.

V PRILOGI pa so na voljo osnutki za skupna molitvena srečanja animatorjev ob začetku oz. sklepu vsakodnevnega oratorija.

V prvem delu je osnova teh srečanj naslednja: svetopisemski odlomki iz Lukovega evangelija, razmišljanje o teh odlomkih, na osnovi evangeljskih odlomkov sledijo zelo posrečene konkretne spodbude za delo animatorjev (*za osebno duhovno rast in gradnjo medosebnih odnosov, vzgojni poudarki*) in potem še molitev.

V drugem delu je nakazan način, kako prakticirati t. i. »lectio divina«. Podan je primerek na osnovi enega svetopisemskega odlomka (*s štirimi stopnjami*). Potem so nakazani svetopisemski odlomki (*za mesec julij in avgust 98*) s temeljnimi izzivi za »lectio divina«.

Prilogo za animatorje lahko uporabimo tudi ob drugih priložnostih, zlasti za načrtno delo v t. i. »šoli animatorjev« ali npr. v delu z birmanskimi voditelji (*ne »prakticistični vidik« ampak vidik »osebnega oblikovanja oz. osebne rasti« animatorjev*). Prav zaradi tega poglavja, ki je izrecno namenjeno animatorjem (*skupaj z uvodnim Pismom iz Rima*), zelo priporočamo, da ima priložnik vsak od animatorjev.

Pesmi: Prav na koncu je še nekaj novih pesmi, večina med njimi se izrecno navdihuje ob letošnji temi oratorija.



5 PISMO IZ RIMA

(Sv. Janez Bosko)

*Atti del Capitolo Superiore della Pia Societa Salesiana
1/1920/ N. 1, 24 giugno, pp. 40-48*

Rim, 10. maja 1884

Preljubi moji otroci v Jezusu Kristusu!

Naj sem blizu ali daleč, vedno mislim na vas. Eno samo željo imam, to, da bi vas videl srečne tukaj na zemlji in v večnosti. Ta misel, ta želja me je nagnila, da vam napišem pismo. To, dragi moji, da sem daleč od vas, me teži. To, da vas ne vidim in ne slišim, mi povzroča skrb, ki si je ne morete predstavljati. Zato sem vam želel napisati te vrstice že pred tednom dni, ampak večne zaposlitve so mi namero preprečile. Čeprav manjka le nekaj dni do moje vrnitve, hočem priti do vas vsaj s pismom, ko že osebno ne morem. To so besede človeka, ki vas iskreno ljubi v Jezusu Kristusu in čuti dolžnost, da vam govori odkrito kakor oče. In vi mi dovolite, kajne? In pazljivo me boste poslušali, in vse, kar vam bom povedal, prenesli tudi v življenje.

*Eno samo željo imam, to,
da bi vas videl srečne
tukaj na zemlji in v večnosti.*

Dejal sem, da ste vi moja edina in nenehna skrb. Tako sem nekega večera stopil v svojo sobo, in medtem ko sem se spravljal k počitku, sem začel moliti molitev, ki me jo je naučila moja dobra mama. V tistem hipu se mi je zazdelo, ne vem ali napol v spanju ali v neki raztresenosti, da stojita pred mano dva stara gojenca iz Oratorija. Eden od njiju se mi je približal, me prisrčno pozdravil in dejal:

- O, don Bosko, ali me poznate?
- Seveda te poznam, sem odgovoril.
- In se me še spominjate, je pristavil.
- Tebe in vseh drugih. Ti si Valfre in si bil v Oratoriju pred letom 1870.
- Povejte - je nadaljeval mož - ali bi želeli videti fante, ki so bili v Oratoriju v mojem času?



- Pokaži mi jih, sem mu odgovoril. Zelo me bo veselilo. Tedaj mi je Valfre pokazal fante take, kot so bili v tistem času po zunanosti, po postavi, po letih. Bilo mi je, kakor da sem v nekdanjem Oratoriju med odmorom. Bil je prizor, poln življenja, razgibanosti in veselja. Nekateri so tekali, drugi skakali, tretji se lovili. Tu so se igrali mačke in miši, tam črnega moža ali pa so nabijali žogo. Skupina fantov je z očmi in ušesi poslušala duhovnika, ki jim je pripovedoval zgodnico. Neki klerik se je igral s fanti "glejte v vodico" ali "razne poklice". Petje, smeh in kričanje so se razlegali povsod. Okrog klerikov in duhovnikov so se zbirali fantje in veselo vzklikali. Videlo se je, da je vladala med fanti in predstojniki prava prisrčnost in zaupljivost. Prizor me je očaral in Valfre mi je dejal: »Vidite, domačnost rodi ljubezen in ljubezen zaupanje. V takem ozračju se srca odpirajo in fantje povedo učiteljem, nadziralateljem in predstojnikom vse brez strahu. Pri spovedi in v vsakdanjem življenju so odkritosrčni in za kogar vedo, da jih resnično ljubi, ubogljivo store vse, karkoli jim zapove.«

*Domačnost rodi ljubezen
in ljubezen zaupanje.*

V tem trenutku se mi je približal še neki nekdanji gojenec s sivo brado in mi je rekel: - Don Bosko, ali hočete spoznati in videti fante, ki so sedaj v Oratoriju? (*Ta, ki me je nagovoril, je bil Jože Buzzetti.*)

- Da, sem mu odgovoril. Sedaj je že mesec dni, kar jih nisem videl!

In pokazal mi jih je: videl sem Oratorij in vse vas med odmorom. Toda nič več ni bilo vpijta, veselja in pesmi. Nič več tiste razgibanosti in živahnosti kot v prejšnjem prizoru.

V obnašanju in na obrazih mnogih fantov je bila videti neka zdolgočasnost, naveličanost, čemernost, nezaupnost. To me je v srce zabolelo. Res je, videl sem, da so mnogi tekali, se igrali, se razgibavali v blaženi brezskrbnosti. Toda mnogi drugi so postajali sami, naslonjeni na stebre, in se predajali nemirnim mislim. Nekateri so postajali po stopniščih in hodnikih ali po balkonih z vrtni strani, da bi se izmaknili družbi. Zopet drugi so se leno sprehajali v gručah in se šepetaje pogovarjali, zraven pa so se sumljivo ozirali okrog. Zdaj pa zdaj so se zasmeli, toda njihov smeh so spremljali taki pogledi, da bi sveti Alojzij gotovo zardel, če bi se znašel v njihovi družini. Celo med tistimi, ki so se igrali, so bili nekateri tako brezvoljni, da se je jasno videlo, kako jim je celo zabava odveč.

- Ali ste videli svoje fante? mi je rekel nekdanji gojenec.

- Vidim jih, sem odvrnil z vzdihom.

- Kakšna razlika od nas nekoč! je vzkliknil nekdanji gojenec.

- Žal, kolikšna puščoba je na tem odmoru!

- In to mrtvilo med odmori povzroča, da so mnogi postali mlačni v prejemanju svetih zakramentov in da zanemarjajo verske dolžnosti. Le z nejevoljo ostajajo v hiši, kjer jih božja previdnost napolnjuje s telesnimi, duhovnimi in umskimi dobrinami. Mnogi ne spolnjujejo svojega poklica,



predstojnikom so nehvaležni, imajo neke svoje skrivnosti, upirajo se in še vse drugo žalostno, kar iz tega sledi.

- Razumem, sem mu odgovoril. Toda kako bi znova pozivali te moje drage fante, da bi bili spet kot nekoč živahni, veseli in razgibani?

- Z ljubeznijo!

- Z ljubeznijo? Kaj jih nimam zadosti rad? Ti veš, da jih imam rad. Ti veš, koliko sem zanje trpel, kaj vse prenesel teh štirideset let! In koliko trpim in prenašam tudi sedaj! Koliko pomanjkanja, kakšna ponižanja, kakšna nasprotovanja, preganjanja, in vse samo zato, da bi jim dal kruha, da bi jim oskrbel streho nad glavo in jim priskrbel učitelje, predvsem pa, da bi jim pomagal do zveličanja njihovih duš. Storil sem, kolikor sem vedel in mogel zanje, ki so ljubezen mojega življenja.

- Ne govorim o vas.

- O kom pa? O tistih, ki me nadomeščajo? O ravnateljih, prefektih, učiteljih, asistentih? Ali ne vidiš, da so pravi mučenci učenja in dela? Kako trošijo svoja mladostna leta zanje, ki jim jih je izročila Božja previdnost?

- Vidim, razumem. Toda to ni dovolj. Najpomembnejše manjka.

- Kaj manjka?

- Ali nimajo oči? Ali ne razumejo? Ali ne vidijo, da je vse, kar se zanje dela, storjeno iz ljubezni?

- Ne, ponavljam, da to ni dovolj.

- Kaj je torej treba?

- Spoznajo naj, da če jih imamo radi v njihovi otroški razigranosti, v tem, kar je njim pogodu, jih imamo prav tako radi tudi v tem, kar jim je po naravi manj všeč, to je v disciplini, v učenju, v zatajevanju. Naj se nauče z vnemo in ljubeznijo spolnjevati tudi to.

- Razloži mi bolje!

*Če jih imamo radi v njihovi otroški razigranosti,
v tem, kar je njim pogodu,
jih imamo prav tako radi tudi v tem,
kar jim je po naravi manj všeč.*

- Opazujte fante med odmorom!

- Opazoval sem jih in nato odgovoril: Kaj posebnega naj bi videl?

- Že toliko let vzgajate mladino, pa ne razumete? Poglejte bolje! Kje so naši salezijanci? Pogledal sem in videl, da je bilo prav malo duhovnikov in klerikov med fanti, še manj jih je sodelovalo pri njihovih zabavah. Predstojniki niso bili duša odmora. Največ se jih je sprehajalo in pogovarjalo med seboj, ne da bi se zmenili, kaj počenjajo gojenci. Nekateri so opazovali igre, a se niso zmenili za fante. Drugi so sicer sledili igram, toda od daleč in niso opozarjali na morebitne napake. Našel se je tudi kdo, ki je kaj opozoril, a še to poredkoma in se tedaj z grožnjami. Kak salezijanec bi se bil



rad pridružil skupini fantov, pa sem videl, da so se gojenci nalašč izogibali stika z učitelji in predstojniki.

Tedaj je moj prijatelj povzel:

- Ali niste bili vi v nekdanjih časih Oratorija vedno med fanti, zlasti še med odmorom? Se spominjate tistih lepih časov? Bilo je nebeško lepo, bila je doba, ki se je zmerom radi spominjamo; tedaj je bila prisrčnost za pravilo; nobene skrivnosti nismo imeli pred vami.

- Res je. Meni je bilo tedaj vse v veselje. Fantje so se kar trgali, kdo bo več pri meni, kdo mi bo lahko več povedal, in kako živo so poslušali moje nasvete in jih vse upoštevali. A sedaj vidiš, kako me od tega odvrčajo nenehni obiski, opravki in slabo zdravje?

- Toda, če vi ne morete, zakaj vas ne posnemajo vaši salezijanci? Zakaj jih ne opozarjate in ne zahtevate, da bi s fanti ravnali, kakor ste ravnali vi?

- Saj govorim, tako da sem že brez glasu, toda kaj, če se mnogi ne čutijo kos naporom kot nekoč.

*Naj imajo predstojniki radi to,
kar ugaja mladim,
in ti bodo hitro vzljubili to,
kar je vseh predstojnikom.*

- In tako, s tem da zanemarjajo manjše stvari, izgubijo večje, in to so njihovi napor. Naj imajo predstojniki radi to, kar ugaja mladim, in ti bodo hitro vzljubili to, kar je vseh predstojnikom. Tako bo njihov trud postal lahek. Vzrok sedanjemu spremenjenemu stanju v Oratoriju je v tem, da mnogi fantje nimajo zaupanja v predstojnike. Nekeč so bila vsa njihova srca odprta predstojnikom. Vsi so imeli predstojnike radi in radi so jih ubogali. Toda sedaj vidijo v predstojniku le predstojnika, ne pa očeta, brata in prijatelja; zato se jih boje in jih nimajo radi. Če hočeš, da bi bili znova vsi eno srce in ena duša, je treba, za Božjo voljo, to usodno pregrajo nezaupljivosti podreti in namesto nje zasaditi prisrčno zaupljivost. Če bo pokorščina vodila gojenca kot mati otroka, bosta v Oratoriju znova zavladala nekdanji mir in nekdanje veselje.

- In kako naj podremo to pregrajo?

- S prisrčnim odnosom s fanti, zlasti med odmori. Brez domačega prisrčnega odnosa ne moremo dokazati ljubezni; brez tega dokaza pa ni zaupanja. Kdor hoče biti ljubljen, mora pokazati, da ljubi. Jezus Kristus je bil majhen z majhnimi in si je naprtil naše slabosti. Pri njem se učimo domačnosti! Učitelj, ki ga vidiš samo na katedru, je učitelj in nič več; če pa se s fanti druži v odmoru, jim postane brat. Če vidimo koga pridigati na prižnici, pravimo, da ne opravlja drugega kot svojo dolžnost. Če pa spregovori besedo med odmorom, je to beseda človeka, ki ljubi. Koliko spreobrnjenj so povzročile vaše besede, ki ste jih med igro zašepetali fantom na



uho. Kdor se zaveda, da je ljubljen, ljubi, in kdor je ljubljen, doseže vse, zlasti od mladega človeka. Zaupljivost, ki jo rodi ljubezen, vzpostavi električni tok med fante in predstojnike. Srca se odpro, otroci razodenejo svoje želje in odkrijejo svoje napake. Ta ljubezen pomaga predstojnikom prenašati vse težave, ki jih imajo z otroki, vse nevolje, vse nehvaležnosti, nadlegovanja, pomanjkljivosti in nemarnosti.

Jezus Kristus ni zlomil nalomljenega trsta in ni ugasnil tlečega stenja. On naj vam bo za zgled! Potem ne bo nihče več delal iz slavohlepja; nihče ne bo kaznoval zaradi razžaljene ljubezni, nihče se ne bo odtegnil nadzorovanju iz ljubosumnega strahu pred tovariševim uspehom, nihče ne bo opravljal vzgojiteljev zato, da bi fantje cenili in imeli radi samo njega in nobenega drugega predstojnika, saj bi s tem dosegel samo prezir in hinavsko prilizovanje; nihče se ne bo navezoval na enega samega otroka in se temu toliko posvečal, da bi pri tem zanemaril vse druge; nihče ne bo iz želje po lastni udobnosti pozabil na svojo prvo dolžnost in zanemaril nadzorovanje; nihče ne bo zaradi človeških obzirov opustil opominov tam, kjer bi moral opominjati.

Če bo vladala resnična ljubezen, ne bo nihče iskal drugega kot Božjo čast in zveličanje duš. Če pa ta ljubezen oslabi, ne gre več dobro. Zakaj bi nadomestili ljubezen z mrzlim pravilnikom? Zakaj bi se predstojniki odtujili od vzgojnih pravil, ki jim jih je postavil don Bosko? Zakaj se počasi uvaja namesto sistema, ki z ljubečo čuječnostjo preprečuje nered, sistem, ki je sicer manj težak in prikladnejši za predstojnike, ker dopušča kazni, toda neti sovraštvo in nevoljo; če pa ga ne izpolnjujemo, rodi zaničevanje do predstojnikov in velike nered?

*Brez domačega pristrčnega odnosa
ne moremo dokazati ljubezni;
brez tega dokaza pa ni zaupanja.
Kdor hoče biti ljubljen,
mora pokazati, da ljubi.*

Do tega nujno pride, če ni domačnosti. Če torej želimo, da bi se v Oratorij naselilo nekdanje veselo razpoloženje, naj znova zavlada stari sistem: predstojnik bodi vsem vse, vedno pripravljen poslušati otroške dvome in tarnanje, vedno budno čuječ nad njihovim vedenjem, ves v skrbi za duševni in telesni blagor fantov, ki mu jih je zaupala Božja previdnost. Tedaj mlada srca ne bodo ostala zaprta, tedaj ne bo več skrivnostnegalušljanja, ki ubija dušo. Samo v moralnih prestopkih naj bodo predstojniki neizprosni. Bolje je tvegati nevarnost, da iz hiše preženemo nedolžnega, kakor da imamo v njej pohujšljivca. Asistenti naj se zavedajo, da so strogo dolžni po vesti poročati predstojnikom vse, kar bi bilo kakorkoli v Božjo žalitev.



Tedaj sem ga vprašal:

- Kaj naj naredimo, da bodo zopet zavladatale prava domačnost, ljubezen in zaupljivost?

- Natančno izpolnjujte hišna pravila!

- Nič drugega?

- Najboljša prikuha je dobra volja. Medtem ko je moj nekdanji gojenec nehal govoriti in sem še dalje z nezadovoljstvom opazoval tisti odmor, se me je začela pollaščati čedalje večja utrujenost. Ko mi že ni bilo vzdržati, sem se stresel in tako sem se spet zavedel. Znašel sem se ob postelji. Noge so bile zatečene in so me tako bolele, da nisem mogel več stati. Bilo je že zelo pozno, zato sem šel spat, sklenil pa sem napisati svojim dragim otrokom te vrstice.

Nič rad nimam takih sanj, ker me preveč utrudijo. Naslednjega dne sem bil ves polomljen in sem komaj čakal noči, da bi šel počivat. Toda, komaj sem bil v postelji, sem spet začel sanjati. Pred mano je bilo dvorišče, fantje, ki so sedaj v Oratoriju, in tisti nekdanji gojenec iz Oratorija. Začel sem ga spraševati:

- Kar si mi govoril, bom povedal svojim salezijancem. Kaj pa naj rečem fantom v Oratoriju?

Odgovoril mi je:

- Povej jim, koliko se predstojniki, učitelji in asistenti trudijo in koliko si prizadevajo iz ljubezni do njih. Če ne bi šlo za njihovo blaginjo, ne bi prevzeli nase toliko žrtev. Naj vedo, da je skromnost vir miru. Naj potrpe z napakami drugih, kajti na svetu ni popolnosti; ta je samo v raj. Naj neha jo z godrnjanjem, kajti to ohlaja srca. Predvsem pa naj pazijo, da bodo vedno v posvečujoči milosti Božji. Kdor ni pomirjen z Bogom, nima miru niti s samim seboj niti z drugimi.

- Ti torej sodiš, da med mojimi fanti nekateri niso pomirjeni z Bogom?

- To je prvi korak nerazpoloženja. So tudi še drugi, kot sami veste, in treba jih je odstraniti, a sedaj jih ne bom omenjal. Samo kdor kaj skriva, nima zaupanja, ker se boji, da bi kake stvari prišle na dan, in bi tako padel v sramoto in nesrečo. Če srce ni pomirjeno z Bogom, ga mučita tesnoba in nemir, ne prenaša pokorščine, za prazen nič se razburja, zdi se mu, da mu gre vse narobe, in ker sam nima rad prestojnikov, je prepričan, da tudi oni njega ne marajo.

- In vendar, dragi moj, ali ne vidiš, koliko spovedovanja in obhajil je v Oratoriju?

- Res je, da se fantje pogosto spovedujejo, toda to, kar mnogim v bistu manjka, je vztrajnost v dobrih sklepkih. Spovedujejo se, zapadajo pa v vedno iste napake, v iste grešne priloznosti, v iste slabe navade, v iste neubogljivosti, v ista zanemarjanja dolžnosti. In tako gre to iz mesecev v mesece in celo v leta; nekateri nadaljujejo tako celo do prve gimnazije. To so spovedi, ki malo ali nič ne veljajo. Zato tudi ne prinašajo miru, in če bi fant v takem stanju prišel pred Božje sodišče, bi bila to zares resna stvar.

- In je takih dosti v Oratoriju?

- Malo v primerjavi s številom fantov, ki so v hiši. Poglejte! In mi jih je pokazal.



Pogledal sem jih in opazoval vsakega posebej. In v teh fantih sem videl stvari, ki so me zelo užalostile. Ne bom jih napisal, ko pa se bom vrnil domov, jih bom njim samim vsakemu posebej povedal. Sedaj vam rečem samo to, da je že čas, da molite in napravite trdne sklepe. Sklenite ne toliko z besedami kot z dejanji. Pokażite, da so med nami še vedno fantje kot Comollo, Dominik Savio, Besucco in Siccardi.

Nazadnje sem vprašal tega svojega prijatelja:

- Mi imaš še kaj povedati?

- Pridigaj vsem, velikim in malim, naj se vedno zavedajo, da so otroci Marije Pomočnice. Ona jih je privedla sem, da bi jih obvarovala pred nevarnostmi sveta, da bi se imeli radi kot bratje in da bi slavili Boga in njo z lepim vedenjem. Marija skrbi z neštevilnimi milostmi in čudeži, da imajo kruh in sredstva za učenje. Naj se zavedajo, da je že vigilija njenega praznika in da mora z njeno pomočjo pasti pregraja nezaupljivosti, ki jo je spretno postavil hudobni duh med fante in predstojnike in jo izrablja v pogubo nekaterih duš.

*Veste, kaj želi od vas ubogi starček,
ki je za svoje drage fante potrošil vse življenje?
Nič drugega kot to, da bi se razmeram primerni
vrnili srečni časi nekdanjega Oratorija.*

- Ali nam bo uspelo odstraniti to pregrajo?

- Prav gotovo, če bodo veliki in mali pripravljeni potrpeti kakšno majhno odpoved iz ljubezni do Marije in bodo spolnjevali, kar sem dejal.

Medtem sem še opazoval svoje fante in ob pogledu na tiste, ki sem jih videl na poti večnega pogubljenja, me je tako stisnilo v srcu, da sem se zbudil. Še mnogo zelo pomembnih stvari, ki sem jih videl, bi vam rad povedal, a ne utegnem, pa tudi primerno se mi ne zdi.

Naj končam: veste, kaj želi od vas ubogi starček, ki je za svoje drage fante potrošil vse življenje? Nič drugega kot to, da bi se razmeram primerni vrnili srečni časi nekdanjega Oratorija. Časi prisrčnosti in krščanske zaupljivosti med fanti in predstojniki. Časi razumevanja in medsebojne potrpežljivosti iz ljubezni do Jezusa Kristusa. Časi odprtih src v preproščini in skromnosti, časi ljubezni in resnične veselosti za vse. Potolažite me, prosim, in dajte mi upanje z obljubo, da boste naredili vse, kar želim v blagor vaših duš. Ne zavedate se dosti, kolikšna je sreča za vas, da živite v Oratoriju. Vpričo Boga vam zagotavljam: zadosti je, da pride fant v salezijsko hišo, in že ga preblažena Devica sprejme pod svoje posebno varstvo. Razumimo se torej! Po ljubezni predstojnikov in po ljubezni gojencev naj zavlada med nami duh sv. Franciška Saleskega. Dragi moji otroci, približuje se čas, ko se bom moral ločiti od vas in oditi v večnost. *(Tajnikova opomba: Tu je don Bosko nehal narekovati. V oči so mu stopile solze, pa ne zato, da*



Pismo iz Rima

bi mu bilo hudo umreti, ampak iz ljubezni do fantov. V očeh in v glasu se mu je to bralo. Čez trenutek je nadaljeval.) Zato hrepenim, dragi moji duhovniki, kleriki in fantje, da ostanete na poti, na katero vas je poklical Gospod. - V ta namen vam sveti oče, ki sem ga videl v petek 9. maja, iz srca pošilja svoj blagoslov.

Na praznik Marije Pomočnice bom že z vami pred podobo naše preljube Matere. Želim, da bi ta veliki praznik obhajali z vso slovesnostjo. Don Lazzero in don Marchiso naj poskrbita, da bomo veseli tudi v obednici. Praznik Marije Pomočnice naj bo uvod v večni praznik, ki ga moramo nekoč obhajati vsi združeni v rajju.

*Vaš v Jezusu Kristusu vdani
duhovnik Janez Bosko*



6 ZGODBA

Miha Magone, don Boskov gojenec



- 1 POMENLJIVO SREČANJE
- 2 SIROTI SE NASMEHNE SREČA
- 3 ANGEL VARUH
- 4 OTOŽNO SRCE
- 5 VESELO SRCE
- 6 KAKO BO V PEKLU
- 7 ČE KRI ZAVRE
- 8 SAMO MALO
- 9 ROŽNI VENEC ZA DOBROTNIKE
- 10 VSEM ISKREN PRIJATELJ
- 11 GODOVNO DARILO
- 12 SAM Z BOGOM

OSEBE

Miha: živahen dvanajstleten fant
Don Bosko: prijazen duhovnik pri štiridesetih
Kaplan: star prijazen duhovnik
Klavdij: velik, suh, Mihov žangel varuh”
Silvio: majhen, zelo živahen fant
Učitelj: mlad fant, daje videz strogosti
Več fantov: Magonejevi vrstniki (*na železniški postaji, v zavodu*)

1 Pomenljivo srečanje

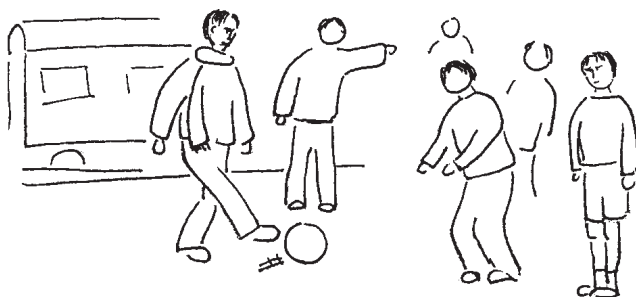

Don Bosko čaka na železniški postaji, da se odpelje v Turin. Dan je siv in meglen in temačen. Gruča otrok pa se nedaleč stran imenitno zabava. Dečki kričijo in naredijo vse, kar jim v igri določa njihov poveljnik.

Don Bosko (*sam zase*): Prav zanima me, kdo je ta fant, ki ima tak vpliv na svoje prijatelje. Kako naj se mu približam?

Igra postaja čedalje bolj napeta. Dečki so razigrani kot le kaj, vlaka za v Turin pa od nikoder. Don Bosko se odloči. Dva nagla koraka in že je med otroki.

Miha (*z rokami ob boku*): Kdo pa ste? Zmotili ste nas sredi igre! Vsi moji tovariši so se razbežali. Zakaj nas ne pustite pri miru? Saj vas ni nihče klical.

Don Bosko (*mirno, vljudno*): Tvoj prijatelj sem. Vaš prijatelj sem.

Miha (*odločno*): Kakšen prijatelj, če nas motite pri igri! Kaj sploh hočete?

Don Bosko (*veselo*): Rad bi se zabaval z vami. Ali me res nočete sprejeti v igro? Znam biti zelo živahen. Ali ne verjameš?

Miha (*skrajno odločno*): Povejte, kdo ste! Ne poznam vas. Še predstavili se niste!

Don Bosko (*prijazno*): Kako da ne? Saj sem ti rekel, da sem tvoj prijatelj. Rad bi se igral z vami. Kdo pa si ti?

Miha (*ponosno*): Jaz sem Miha Magone, poveljnik igre, če vam je prav ali ne.

Dečki, ki so se bili poskrili, se radovedno približajo. Prisluhnejo pogovoru.

Don Bosko (*prijateljsko*): Miha, odločen fant si. Koliko si pa star?

Miha (*odrezavo*): Dvanajst let.

Don Bosko: Hodiš kaj k spovedi?

Miha: No ja, to pa. Pri prvem sv. obhajilu sem tudi že bil.

Don Bosko: Se učiš kakega rokodelstva?

Miha (*se zasmije*): Pravijo, da ga že dobro znam; da sem se naučil lenariti in postopati.

Don Bosko: Kaj pa šola?

Miha: V tretji razred sem hodil, če je to tako važno.

Don Bosko: Kaj pa delajo tvoji starši?

Miha (*manj živahno*): Oče mi je že umrl. Mama pa dela od jutra od večera, da nas preživi. Mi otroci ji pa nagajamo.

Don Bosko: Kaj pa ti, ko boš velik?

Miha (*brezbrizno*): Eh, bom že kaj.

Don Bosku je jasno, da preži na Miha sto nevarnosti. Za vsako ceno ga mora rešiti. Dobro, da vlaka še ni od nikoder. Še ima čas, da se z njim kaj pomeni.

Don Bosko (*prijazno*): Miha Magone, prijatelj moj, ali bi hotel pustiti tole pohajkovanje in se izučiti kakega rokodelstva?

Miha (*resno*): Še vprašate! Ampak zame ni več pomoči. Najbrž bom pristal v ječi kot nekateri moji tovariši. Kdo naj pa mi pomaga?

Don Bosko: Miha, tole ti svetujem: nocoj prav iz srca moli k nebeske-mu Očetu. On skrbi zame, zate in za nas vse. Vzemi tole svetinjico in pojdi jutri h gospodu kaplanu. Povej mu, da se tisti duhovnik, ki ti jo je dal, zanima zate in bi te rad bolj natančno spoznal.

Oster žvižg. Na postajo je pridrdral vlak. Don Bosko odhiti kar brez pozdrava. Zavihti se na stopnice in vlak se že premakne. Duhovnik Miho-vih klicev ne sliši več.

Miha (*vpije*): Saj ne vem za vaše imeee! Ali vas gospod kaplan poznaaa-jooo?

2 *Siroti se nasmehne sreča*

Miha je nenadoma minilo vse veselje do igre. Prijateljem je rekel, da gre domov. Pa ni šel domov, ampak naravnost h gospodu kaplanu.

Miha: Hvaljen Jezus, gospod kaplan.

Kaplan: O Miha, tebe pa to uro ne bi pričakoval.

Miha: Saj lahko grem, če vas motim.

Kaplan: Kje neki! Še vesel sem te. Kaj mi boš povedal lepega?

In Miha je povedal vse od začetka do konca. Z gospodom kaplanom se je še dolgo pogovarjal. Domov je šel ves ve-



sel in mama se ni mogla načuditi njegovi dobri volji. Gospod kaplan pa je še tisti večer napisal don Bosku tole pismo:

Bralec: Deček Miha Magone se je rodil 19. septembra leta 1845. Postal je sirota brez očeta. Mama mora trdo delati, da preživi družino, zato ne more paziti nanj. Deček se klati s paglavci. Zanimarjen je. Zamuja šolo. Je pa zelo bister otrok. Čeprav je komaj kdaj pri pouku, je kar uspešno dovršil tretji razred osnovne šole. Toda star je zdaj že 12 let. Prepričan sem, da ni pokvarjen, da je pravzaprav zelo dober po srcu. Toda zelo težko ga je krotiti. V šoli in pri verouku je največji razgrajač. Sreča za učitelje in učence, če ga ni v šolo. Na neki način bi mu bilo treba pomagati ...

Don Bosko (*bere glasno zadnje besede ...*): ... sreča za učitelje in učence, če ga ni v šolo. Na neki način bi mu bilo treba pomagati ... zelo dober po srcu ...

To je zdaj moja naloga. Takoj mu sporočim, da je sprejet v zavod. Lahko se bo odločil za učenje ali za rokodelstvo.

Ko je Mihatova mama prebrala don Boskovo sporočilo, je bila vsa iz sebe. Od sreče ni vedela, kaj naj počne. A jo je takoj zaskrbelo, kako naj Miha obleče za na pot. Deček pa je zamahnil z roko, češ, saj sem dober tak, kakršen sem. Čez nekaj dni je bil Miha že v Turinu.

Miha (*veselo*): Gospod, gospod, ali me poznate? Tu sem. Prišel sem. Jaz sem tisti Miha Magone. Hvala, da ste me sprejeli v zavod.

Don Bosko (*prijazno*): Tebe pa res ne bi mogel pozabiti. Tako odlično si vodil tisto igro. Vseeno pa mi povej, ali si rad prišel ali pa ti bo dolgčas po domu in tovariših?

Miha (*vzhičeno*): Rad, rad, rad. Komaj sem čakal!

Don Bosko (*šaljivo*): Oho! Samo da mi ne boš v zavodu vsega narobe obrnil!

Miha (*odločno*): Ne bom. Znam držati besedo. Odslej bom samo še priden. Ne bi rad pristal v ječi.

Don Bosko (*dobrovoljno*): Le bodi vesel! Privoščim ti veselje. Kako si se pa poslovil od mame in bratov?

Miha: Obljubil sem jim, da vas bom ubogal.

Don Bosko: To me veseli. Povej mi, bi raje hodil v šolo ali pa se učil kakega rokodelstva?

Miha (*resno*): Kar vi odločite. Če pa bi smel izbirati ... Veste, rajši bi hodil v šolo.

Don Bosko: Tudi prav. Kajne, saj zdaj že veš, kdo sem.

Miha: Vem, vem, don Bosko.



3 Angel varuh



Don Bosko je takim gojencem, ki bi lahko hitro pozabili na lepo vede-nje in spodobno govorjenje, določil starejšega zanesljivega prijatelja. Miha ni niti slutil, da ima tudi on takega angela varuha. To je bil velik suh fant, Klavdij.

Miha: Krščen matiček, danes bo še veselo. V igri bom na-mazal vse nasprotnike. Moja ekipa bo zmagala.

Klavdij: Miha, Miha, kako pa govoriš! Žališ zakrament sv. krsta. Pa maščevalnost te je obsedla.

Miha: Daj no, kje pa! To se tako reče. Da bi ti slišal, kaj mi je včasih letelo iz ust.

Klavdij: Že, že. Zdaj pa mora biti drugače.

Miha (razposajeno): Če sem pa tako vesel! In ko tako zelo uživam v igri.

Klavdij (mirno): Bog te ima zato rad. Pri-čakuje pa, da boš opustil kako svojo staro, ne preveč lepo navado.

Miha (se izmika): Saj veš, navada je želez-na srajca. Teško jo je sleči.

Klavdij: Če se zelo potrudiš, gre.

Miha (vzkipljivo): Za vraga, meni se ne po-sreči!

Klavdij (mirno): Seveda, kaj se pa bratis s peklenščki!

Miha (odločno): O to pa ne! Kdaj si me pa videl v njihovi družbi? Samo takrat, ko sem se še klatil po mestu, sem včasih rekel kak "porko džavolo".

Klavdij: Pššt! Vem, da si se že zelo poboljšal, ampak pri pouku si pa še zmeraj preveč živahen.

Miha (pojasnjevalno): To pa samo zato, ker mi je dolgčas. Nekaterim trdim bučam mora katehet po trikrat kaj razložiti. Mene pa mine potrplje-nje in začnem uganjati burke.

Klavdij (karajoče): Čakaj, čakaj, trdim bučam si rekel. Saj ni tvoja zasluga, da se s tako lahkoto učiš. Pomagati bi moral tistim, ki se težko učijo, ne pa da motiš pouk.

Miha (prepričljivo): Ampak verjemi, res nič ne naredim iz hudobije.

Klavdij: Vem. Zato ti pa prijateljsko svetujem, da bodi še bolj pozoren do vsega.

Miha: Hvala, ker si prijazen z menoj. *(Zamišljeno):* A misliš, da bo don Bosko obupal nad mano? To se res ne sme zgoditi!

Klavdij (veselo): Saj se ne bo. Glej, tamle prihaja. K nama gre.

Don Bosko: Dober dan, fanta! Najbrž imata važne pogovore. Toda, Klav-dij, prosim te, pojdi pomagat hišniku pripraviti drva za zimo.

Klavdij (veselo): Že grem. Me že ni!

Don Bosko: Miha, kako se počutiš? Si dobre volje?

Miha: Nekaj me zanima. Ali ima človek enega angela varuha ali dva?



Don Bosko (*se smeje*): Koliko bi jih pa potreboval, Miha?

Miha (*odločno*): Dva. Eden je šel pravkar pomagat hišniku. Malo prej pa mi je veliko dobrega svetoval.

Don Bosko: Le zahvali se Bogu zanj. In spomni se nanj tudi potem, ko boš že velik ... Miha, včeraj si mi rekel, da bi rad študiral. Kaj boš storil pa po končani šoli?

Miha (*boječe*): Don Bosko, če bi tak tazposajenec ... (*beseda obtiči Mihatu na jeziku, povesi glavo ...*)

Don Bosko (*prijazno*): No, kar povej, kar si hotel reči. Če bi tak razposajenec ...

Miha (*nekoliko boječe, zadržano, zardi*): Če bi tak razposajenec, kakršen sem bil doslej jaz, še lahko postal dovolj priden, da bi bil duhovnik, potem bi rad postal duhovnik!

Don Bosko (*mirno, zaupno*): Dobro, bomo videli, kaj bo znal napraviti naš razposajenec. Hodil boš v šolo, kaj bo pa s teboj, je odvisno od tvojega prizadevanja v šoli, od tvojega obnašanja in od drugih znamenj ...

Miha: Če le kaj premore dobra volja, rečem vam, da z mano ne boste imeli težav!

4 Otožno srce

Minilo je mesec dni, odkar je Miha Magone prišel v zavod. Zadovoljen je. Vendar je zares srečen le v igri. Brž ko mine čas za igro, se njegovo razpoloženje spremeni. Srce postane otožno. Miha čuti, da nekaj ni in ni prav. Drugi gojenci so videti tako srečni ... Prijatelj Klavdij je že zdavnaj opazil, da fanta nekaj teži.

Klavdij: Miha, da nisi kaj bolan? Že nekaj časa nisi več tako vesel, kot si bil.

Miha: Nič mi ni. Zdrav sem kot riba.

Klavdij: Zdiš se mi otožen.

Miha (*brezbrizno*): Eh, včasih sem celo žalosten, ne samo otožen.

Klavdij: Kaj pa se je zgodilo hudega?

Miha: Drugi fantje so vsi tako veseli: več molijo, hodijo k spovedi in k obhajilu.

Klavdij: Mar to ni prav? Ali te to moti?

Miha (*odkritosrčno*): Ja in ne. Privoščim jim, da so boljši od mene. Žalosten pa sem zato, ker sem sam še zmeraj divjak.

Klavdij (*opogumljajoče*): Daj, daj! Kdo pa ti brani, da jih v pobožnosti in veselju ne bi posnemal?

Miha: To je lahko reči!

Klavdij: Pa tudi narediti ni težko. Lahko mi zaupaš, kaj te še posebej teži. Mogoče bi ti pa znal pomagati.





Miha (*obotavljajoče*): Saj vem, da bi ti to rad storil, a težava je v meni.

Klavdij (*bolj glasno*): Ne bodi potrtr, Miha! Iz vsake težave se lahko izkoplješ, samo če hočeš.

Miha: Kako, ko pa je v meni tisoč peklenščkov.

Klavdij: To pa ne bo držalo. Malo pretiravaš, Miško!

Miha (*vzdihne*): Nihče me ne razume.

Klavdij: Se ti zdi? Mar nismo vsi prijazni do tebe?

Miha: Saj to je tisto. Vi ste prijazni zmeraj, mene pa nekaj žene, da bi razgrajal. Pa obljubil sem, da bom priden. Klavdij, kaj bo z mano? Mene gotovo čaka pekel.

Klavdij (*šaljivo*): Tam bo pa vroče. Midva, Miha, bova šla skozi vice naravnost v nebesa.

Miha: Ti že, ti.

Klavdij: Ja, a ti pa ne? Bodi no pameten! Če te kaj teži, povej to pri spovedi. Spovednik bo pomagal tudi tebi. Spet boš vesel.

Minilo je nekaj dni. Miha je stal čisto sam pri ograji. Don Bosko ga je opazil skozi okno svoje sobe. Slutil je, da se s fantom nekaj dogaja. Zaprl je molitvenik in odšel na dvorišče.

Don Bosko (*prijazno*): Dragi Miha, ali bi mi naredil uslugo? Ne bi rad, da mi odrečeš!

Miha (*veselo*): Vse bom naredil za vas. Kar povejte, kaj bi radi.

Don Bosko (*tiše*): Za trenutek bi rad pogledal v tvojo dušo, da bi videl, kaj te teži. Že nekaj časa nisi več zares vesel.

Miha (*žalostno*): Ne znam si pomagati. Meni je tako hudo.

Miha je premagal jok. Solze si je brisal kar v rokav. Hlupal je in lovil sapo. Don Bosko je čakal na pravi trenutek.

Don Bosko (*šaljivo*): Ja, kaj pa dela moj Miha, poveljnik in poglavar? Ali si pozabil, kak neugnan junak si bil? Na dan z besedo! Miha Magone vendar ni nobena mevža!

Miha (*plašno*): Ne vem, kako bi začel.

Don Bosko: Lahko rečeš samo eno besedo, vse drugo bom že jaz povedal.

Miha (*bolj pogumno*): Don Bosko, moja vest ... vest me peče.

Don Bosko: Saj sem vedel, da si fant od fare! Čudovito zdravilo poznam za tvojo vest.

5 Veselo srce

Po dolgem in iskrenem pogovoru z don Boskom se je Miha odločil. Seveda, k spovedi mora! Duhovnik ga je poučil, kako naj si izpraša vest. Pove naj tiste grehe, ki se jih spominja, in če je kdaj katerega zamolčal ali ga pozabil povedati, naj to stori zdaj.

Miha (*zaskrbljeno*): Ampak kako naj se spomnim vsega, kar se je zgodilo, in povrh še za več let nazaj?

Don Bosko: Ne boj se. Vse se da narediti z največjo lahkoto. Samo spovedniku reci, da si bil pri prejšnjih spovedih kdaj površen in na njegova vprašanja boš lahko odgovoril le z "da" ali pa z "ne". Če se boš spomnil, boš povedal, kolikokrat si napravil kaj neprimernega.

Miha (*odločno*): Že danes bi se rad spovedal.

Don Bosko: Dobro si izprašaj vest. Če bi zato potreboval ves dan, pojdi k spovedi jutri.

Miha: Bog me je tako dolgo čakal, to je več kot gotovo. Ni pa gotovo, da bo čakal name še do jutri. Ne smem več odlašati.

Vzgojitelj je Miha potrepljal po rami in odšel nazaj v svojo sobo molit. Miha pa si je natančno izprašal vest in nekoliko pozneje pokleknil v spovednico. Ko mu je spovednik dal odvezo, so ga oblile solze.

Miha (*šepetaje*): Prosim vas, ali so mi zdaj res vsi grehi odpuščeni? Če bi že zdaj umrl, ali bi bil zveličan?

Spovednik (*šepetaje*): Bodi povsem miren. Če te je dobri Bog čakal prav do zdaj, da si lahko opravil dobro spoved, ti je zagotovo odpustil vse grehe. Če bi nocoj umrl, bi zagotovo prišel v nebesa.

Miha (*pomirjeno*): Hvaljen Jezus.

Spovednik: Vekomaj. Amen.

Miha je prišel iz spovednice ves prerojen. Kako sem srečen, kako sem srečen, je ponavljal sam pri sebi. Njegovo srce je vriskalo od veselja. Zvečer od ganjenosti dolgo ni mogel zaspati. Molil je za tovariše, s katerimi se je včasih klatil po mestu. Molil je za mamo in za brate. Zjutraj je potrkal na vrata don Boskove sobe.

Don Bosko: Dobro jutro, Miha. Kako si zgotoden!

Miha: Oprostite, če vas motim. Rad bi vam povedal, kako sem srečen. Tako sem srečen, da bi najraje kar umrl.

Don Bosko (*vedro*): No, no. Bodi vesel, da živiš. Toda tudi umreti je lepo, če smo Jezusovi prijatelji.

Miha: Vse življenje bi bil rad Jezusov prijatelj.

Še tisti dan je Magone v svojo beležko zapisal sedem sklepov in jih imenoval sedem orožnikov, ki naj mu pomagajo varovati prijateljstvo z Jezusom:

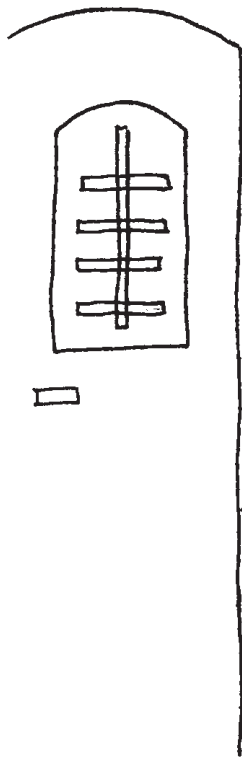



1. Pogosto se srečati z Jezusom v obhajilu in pri sv. spovedi.
2. Nežno ljubiti sveto Devico Marijo.
3. Veliko moliti.
4. Pogosto klicati na pomoč Jezusa in Marijo.
5. Ne se pregrešiti zoper krepost čistosti.
6. Biti zmeraj s čim zaposlen.
7. V loku se izogibati slabi družini.

Pred tabernakljem se je vsak dan Jezusu zahvalil za prijateljstvo in za to, da mu je podaril veselo srce.

6 Kako bo v peklu

Na dvorišču in pri igri je bilo zmeraj veselo. Tudi v zavodu, ne samo nekđaj na ulici, se je Miha izkazal v domiselnosti.

1. deček: Le zakaj nas don Bosko tako svari pred peklom?

2. deček: Tako prepričljivo govori, kot da bi bil že kdaj tam.

3. deček: Vse prebere v učenih knjigah.

1. deček: Jaz pa mislim, da v Svetem pismu.

3. deček: Seveda, saj tam piše: Proč izpred mene v večni ogenj.

2. deček: Ampak ne piše žza večno v ogenj?. Mogoče je pa iz pekla še kaka rešitev.

1. deček: Ne verjamem.

3. deček: Pa če bi tam zelo molil in se priporočal Devici Mariji, mogoče bi me ona rešila.

1. deček: Jaz pa mislim, da tisti, ki pride v pekel, sploh ne zna več moliti. Zato zanj ni več rešitev.

2. deček: Vprašati bi morali don Boska.

3. deček: Kaj se trapimo z neumnimi mislimi. Tudi če bi prišli v pekel, kaj se hoče, potrpebi bi.

Miha, ki je od strani prisluškoval pogovoru, se je delal, kot da prijatelj ne sliši, in se jim je pridružil. Skrivaj je prižgal vžigalico in jo podržal pod roko tretjega dečka.

3. deček (poskoči, zavpije): Bedak, kaj počneš! Ali si znorel?

Miha (nekoliko zbadljivo): Nisem znorel. Preskusil sem tvojo potrpežljivost. Če misliš, da bi v peklu lahko trpel večni ogenj, se pa res ne smeš razburjati zaradi tega plamenčka, ki traja le trenutek.

3. deček: Brrr! Ajs, kako peče. Ja, verjamem, v peklu bo res hudo.



Nekega dne so bili fantje še posebno razposajeni. Beseda je dala besedo in prav vse niso bile take, da bi jim bile v čast.

Miha (*glasno zažvižga na prste*): Fijuuuu!

Deček: Kaj pa ti je?

Miha (*zažvižga glasneje*): Fijuuuu!

Deček: Trapa, a si pozabil na oliko?

Več dečkov (*drug čez drugega*): Kaj pa ti je? Tiho bodi! To se ne spodobi!

Miha: Če ste vi tako malo olikani, da govorite nespodobno, sem pa res tudi jaz lahko toliko neolikan, da vas opozorim na to, kaj počenjate.



7 Če kri zavre

V zavodu se je Miha Magone dobro počutil, le v cerkvi se je sprva zelo dolgočasil. Težko je bil pri miru in misli so mu uhajale daleč stran od pobožnosti. Toda že čez nekaj mesecev je bilo vse drugače. Čedalje raje se je mudil v cerkvi in še tako dolga sv. maša se mu je zdela kratka.

Zvonjenje.

Miha: K maši zvonil. Igre je konec.

Deček: Oh ne, Miha. Igrajva se še naprej. Saj je še čas.

Miha: Ni več časa. Le četrť ure. Medtem se je treba pripraviti.

Deček: Daj no, igro morava dokončati. Kakšna igra pa je to, če je ne igraš do konca!

Miha: Prav. Ostanem, če mi daš tako plačilo, kakršno mi daje Bog.

Deček: Takega plačila res nimam. Ampak molitve v cerkvi so tako dolge. Kako da se jih ne naveličaš?

Miha: Tudi jaz sem bil včasih tak. Dolgčas mi je bilo v cerkvi. Zdaj pa vem, da je to Božja hiša.

Deček: Ne znam biti tako pobožen kot ti.

Miha: Saj ne gre za pobožnost. Vsa stvar je zelo preprosta: kolikor raje se mudimo v cerkvi, toliko več upanja lahko imamo, da bomo nekoč večno v nebesih.

Deček: Saj govoriš že kot kak duhovnik.

Miha: Konec besedi. Pohitiva. Sv. maše ne smeva zamuditi.



Če se je Miha še tako obvladoval, mu je kdaj zavrela kri. Tako se je zgodilo nekoč sredi mesta Turina. Na trgu je stala gruča fantov. Mihovo uho je ujelo bogokletno besedo. Magone je planil k preklinjevalcu in mu prizmazal dve krepki klofuti. Vnel se je boj. Vmes je posegel don Bosko, Mihov predstojnik.

Don Bosko (*pomirjevalno*): Miha, preveč si vročekrven. S pretepanjem se nič ne opravi.

Miha (*ponosno*): Premagal sem ga pa le. Kri mu je tekla iz nosa.

Don Bosko: Nisi ga premgal. Pozabljaš, da sem jaz posegel v spopad.

Miha (*obotavlja*): No, že, ampak ...

Don Bosko: Nič žampak". Nikoli ne smeš biti nasilen, pa čeprav bi s tem branil Božjo čast. Nebeški Oče nas uči ljubezni in ne sovraštva.

Miha: Prav imate. Poskusil se bom poboljšati. Če bo šlo ...

Don Bosko: Seveda bo. Z Božjo pomočjo.

8 Samo malo

Miha Magone je bil ognjevite narave, z bujno domišljijo, prekipevajocih čustev, nadvse živahen, vedno navdušen za igro, imal pa je tudi velik občutek dolžnosti. Ni čudno, da so ga po kakem mesecu že hvalili vsi učitelji. Nekoč je učitelj latinščine hotel preizkusiti njegovo pazljivost.

Učitelj: Miha!

Miha: Prosim, gospod učitelj.

Učitelj: Ponovi, kar sem ravnokar narekoval.

Miha: Samo malo sem si lahko zapomnil.

Učitelj: Dobro, bomo pa slišali samo malo.

Toda Miha je povedal vse in to zelo natančno. Odtlej so učitelji vsakogar, ki se je dobro odrezal, imenovali "Samo malo".

—
Miha Magone je imel tudi prijeten srebrn glas in je nadvse rad pel. Sodeloval je pri javnih slovesnostih. Zgodilo se je, da so pevci nastopili v mestu med božično devetdnevnicco.

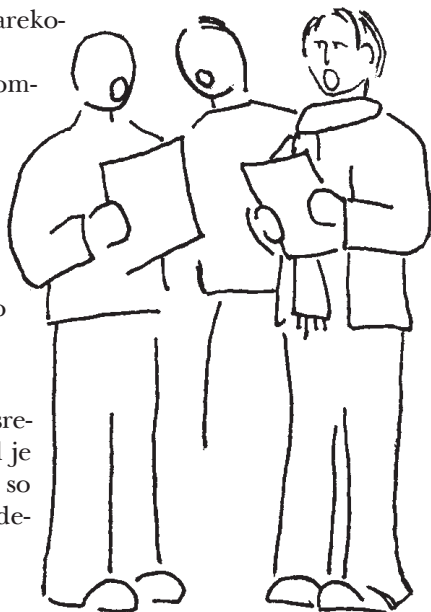

Dečki (*drug čez drugega*): Miha, kako si danes lepo pel! Tvoj glas je naj-lepsi.

Miha (*zapusti skupino brez besed*).

Deček (*gre za njim*): Zakaj pa si užaljen? Saj smo te vendar pohvalili!

Miha (*žalostno*): Saj ravno zato. Vse, čisto vse je bilo zaman. Sam sebi sem ugajal, ko sem pel; zdaj me pa še vi hvalite. Pri Bogu nimam nobene-ga zaslужenja.

Deček: Ti si pa res čuden. Če smo te mi veseli, te je Bog še bolj vesel.

Miha: Že, že. Ni pa prav, da sem bil sam sebi všeč. V cerkev grem. Kesaj-nje bom zmolil.



9 Rožni venec za dobrotnika

Don Bosko (*zvečer, naslonjen na okno*): Ali je to mogoče, Miha joka. Ob seniku stoji in joka. Le kaj se je moglo hudega zgoditi? Pomagati mu moram.

Don Bosko (*pride k Mihi*): Kaj se je zgodilo, Miha? Ali ti je slabo?

Miha (*se prestraši, zmede, gleda don Boska*) ...

Don Bosko: Ti je slabo, Miha? Pridi z menoj noter. Tu postaja precej hladno.

Miha (*opogumljeno*): Jokam, ko gledam mesec. Že toliko stoletij razsvetljuje temo in še nikoli ni odpovedal pokorščine svojemu Stvarniku. Kaj pa jaz? (*špet zajoka*)

Don Bosko: Le pomiri se, fant. Bog je ustvaril mesec, da raz-sveltjuje temo, naju pa, da razveseljujeva ljudi okoli sebe. Vse je prav storil.

Miha: Toda jaz sem Boga že tolikokrat žalil.

Don Bosko: Pa ti je bilo žal in nebeški Oče ti je odpustil. Glej, noči se. Pojdiva na toplo in moliva vsak svojo večerno molitev (*odi-deta*).

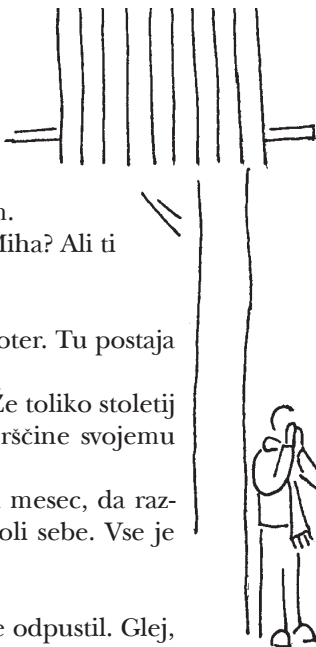

Don Bosko je svoje gojence velikokrat peljal na daljši sprehod. Nekoč jih je na poti ujela ploha. Pri nekem dobrotniku so prevedrili in se lahko celo preoblekli. Še z dobrotami jim je postregel. Na poti proti domu je Miha začel zaostajati.

1. deček: Don Bosko, glejte, Miha je pa gotovo utrujen.

Don Bosko: Počakajmo ga.

2. deček: Miha, ali te bolijo noge? Nisi vaje tako dolge poti?

Miha (*odločno*): Kaj še! Nič nisem utrujen. Nič me ne boli. Šel bi peš tudi do Milana.

Don Bosko: Pogumne besede! Zakaj pa zaostajaš, to me pa res zanima.

Vse nas zanima, mar ne?

Dečki (*drug čez drugega*): Ja, ja, ja ...

Miha: Molil sem rožni venec za gospoda, ki nas je tako lepo sprejel in nam dal celo jesti. Prosil sem Boga in Marijo, naj blagoslovita njegovo hišo.

Tudi to se je kdaj zgodilo, da je Miha prijel don Boska za roko in se mu zahvalil, da ga je sprejel v zavod. Gledal mu je naravnost v oči in don Boska je vedno ganila njegova iskrena hvaležnost.



10 Vsem iskren prijatelj

Miha je gojil posebno pobožnost do Matere Božje. Iznajdljivost pa mu je narekovala imeti rad tudi prijatelje. Na vse načine jim je izkazoval naklonjenost.

Igra s hoduljami.

Deček: Miha, kako si ti spreten. Jaz sem pa tak nerodnež.

Miha (*na hoduljah*): To se ti samo zdi. Glej, čisto lahko se je takole premikati in gledati na svet iz ptičje perspektive.

Deček: Kar občudujem te.

Miha: Na, vzemi moje hodulje in poskusi hoditi z njimi. Bom jaz občudoval tebe.

Deček (*poskuša*): Zvrtelo se mi bo v glavi.

Miha: Ne bo se ti. Saj te bom jaz varoval. Nič se ne boj.

Deček (*nerodno hodi*)

Miha: Vidiš, saj gre. Zdaj si pravi velikan.

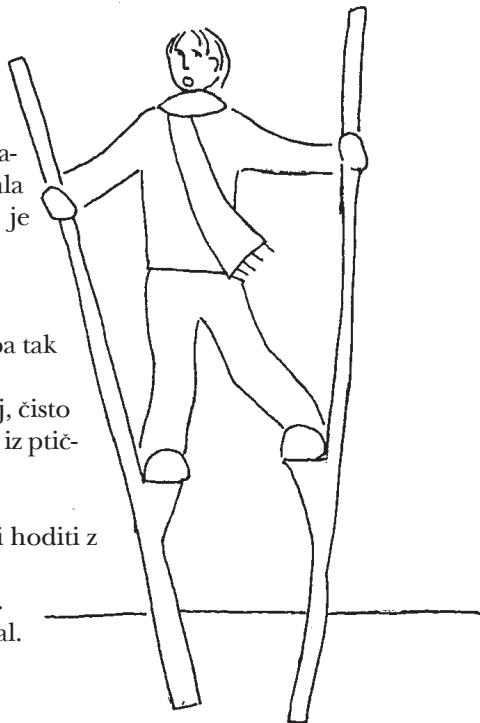

Če je Miha naletel na gojenca, ki ga je trla žalost, se je zelo prizadeval, da bi ga spravil v dobro voljo. Toliko časa je uganjal burke, da se je začel smejati. Tudi pri nalogah je prijateljem rad pomagal.

Deček (*se muči z računi*): Ne gre in ne gre.

Miha (*pride bliže*): Kaj ne gre?

Deček: Ti presneti računi!

Miha (*pogleda v zvezek*): Seveda. Narobe množiš. Čakaj, ponovila bova poštevanko. $5 \times 7 = ?$

Deček: Je, je ... 28.

Miha: Mario, to pa ne bo držalo. Dobro premisli.

Miha je znal biti zelo potrpežljiv. Stregel je tudi bolnim fantom. Še ponoči je bil rad pri njih. Zgodilo pa se je, da ga je zgrabila nenadna jeza. Igra z žogo.

Miha: Bučman, najraje bi te zmlal v sončni prah. Žogo mečeš previsoko!

1. deček: Saj si nas ti učil, kako se je treba žogati.

Miha: Pa si nisi nič zapomnil, buča neumna.

2. deček (kašlja): Khm, khm. Magone je pa res lep kristjan!

Miha (mimo): Oprostita. Prenaglil sem se. Sram me je, da sem bil tak!



11 Godovno darilo

Kakemu fantu, ki se ni mogel odločiti za lepo vedenje, je don Bosko za tihega spremljevalca določil Miha Magoneja. Tako je tudi on postal neke vrste angel varuh. Družil se je s svojim varovancem in ga prijateljsko opominjal, kadar je bilo potrebno. Silvio mu je bil kasneje za to zelo hvaležen.

Silvio: Čudim se, da hočeš biti moj prijatelj, ko sem pa tako neolikan.

Miha: Saj sem bil jaz včasih še hujši grobijan. Počasi se boš spremenil, kot sem se jaz.

Silvio: Ne vem, kar nekaj me žene, da nagajam in razgrajam.

Miha: Čez tri dni bo moj god. Že zdaj se veselim tvojega darila.

Silvio: Eh, jaz sem te pa hotel presenetiti. Ti si mi pa god kar sam omenil.

Miha: Samo zato, da bi bilo tvoje darilo po mojem okusu.

Silvio: Res? Česa si pa želiš?

Miha: Ne vem, ali mi boš hotel ustreči.

Silvio: Tebi bom. Samo povej, kaj si želiš.

Miha: Rad bi, da bi ti opravil dobro spoved in prejel obhajilo na dan sv. Mihaela.

Silvio: Zdaj sem pa res malo v zadregi.

Miha: Zadrega ni huda stvar. Lahko jo je premagati.

Silvio: Moral bi mi pomagati.

Magone je to tudi storil. S prijateljem se je o vsem pogovoril in ga pripravil na dobro spoved. Na Magonejev god sta oba prejela sv. obhajilo in bila sta srečna in vesela. Miha pa je opravil še eno nalogo.

Miha: Hvala za tako lepo godovno darilo, Silvio.

Silvio: Jaz sem moram zahvaliti tebi. Zmeraj ti bom hvaležen za vsak nasvet.

Miha: Potem ti pa res še nekaj svetujem.

Silvio: Kar povej.

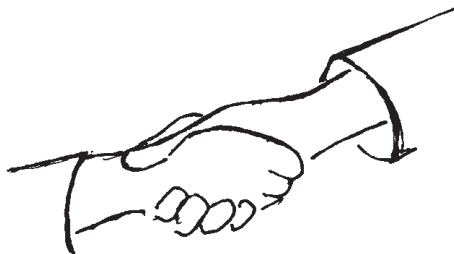

Miha: Sam veš, da vzgojitelji niso navdušeni nad tvojim obnašanjem. Bodi vesel, to je Bogu všeč, le dolžnosti ne zanemarjaj.

Silvio: Ah, Miha, težko bo šlo.

Miha: Ne bo tako težko. Pomagal ti bom.

To je Miha Magone tudi storil. S Silvijem sta postala velika prijatelja. Drug drugega sta spodbujala k dobremu. Gojenci so se radi družili z njima. Ko pa sta znala biti tako razigrana in vesela.



12 Sam z Bogom

Bilo je na zadnji dan leta 1858. Dan zahvale za vse prejete dobrote in obilne Božje milosti. Fantom v zavodu je govoril njihov predstojnik don Bosko. Roko je držal na glavi najbližjega dečka - to je bil Miha Magone - in med drugim rekel tudi tole:

Don Bosko: Saj bo morda novo leto za koga izmed nas zadnje!

Miha si je te besede dobro zapomnil. Zazdelo se mu je, da se bodo uresničile prav na njem.

Na tedenskem sestanku članov družbe Sv. Rešnjega Telesa 16. januarja je Miha Magone iz vrečke, v kateri so bili listki s pomenljivimi izreki, potegnil listek s tole vsebino: Na sodbi bom sam z Bogom.

Miha (plašno): Don Bosko, glejte, kaj piše na mojem listku. To je Božji poziv. Umril bom.

Don Bosko (mirno): Ne vznemirjaj se, Miha. Na smrt moramo biti vsak trenutek pripravljeni. Vendar ne zaradi takihle listkov, ampak zato, ker to od nas želi Odrešenik.

Miha: Vseeno mi povejte, koliko časa bom še živel.

Don Bosko: Živeli bomo, dokler nas bo Bog ohranil pri življenju.

Miha: Ali bom živel še do konca leta?

Don Bosko: Ne vznemirjaj se, prijatelj moj. Naše življenje je v Božjih rokah in Bog je dober Oče, ki ve, kako dolgo nas bo pustil živeti. Saj ni treba, da bi vedeli, kdaj bomo umrli. Potrebno je, da se na smrt pripravljamo z dobrimi deli.

Miha (bolj žalostno): Niste odgovorili na moje vprašanje. To je znamenje, da je smrt že blizu.

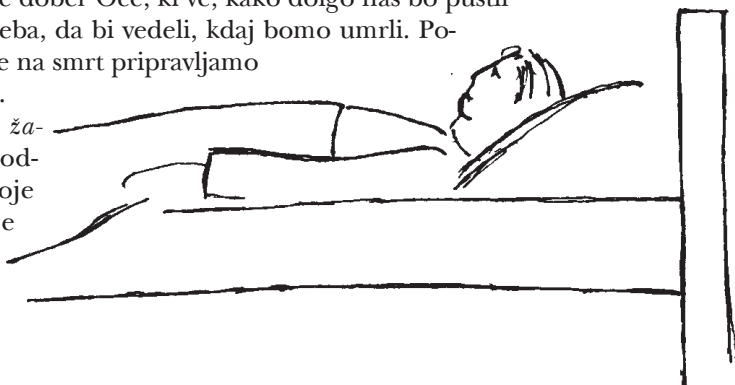

Don Bosko: Tudi če bi bila! Mar ne bi rad prišel v nebesa na obisk k nebeški Materi.

Miha (*sproščeno*): To pa! Zelo rad. Prav rad.

Saj se zdi neverjetno, vendar je povsem res, da se čez tri dni vedno razposajeni Miha ni mogel več igrati. Na posteljo ga je priklenila nenadna bolezen. Vsi so bili pretreseni, ko so zvedeli, da je obležal njihov veseli fant. Že naslednji dan ni imel več niti toliko moči, da bi vstal iz postelje. Opravil je spoved. Smrt je že trkala na vrata.

Don Bosko: Miha, bi raje ozdravel ali bi šel raje v nebesa?

Miha (*vedro*): Tako naj bo, kot je Bogu všeč.

Don Bosko: A če bi ti Bog dal na izbiro, kako bi se odločil?

Miha (*mirno*): Nespametno bi bilo, če ne bi izbral nebes.

Don Bosko (*očetovsko*): Bi res rad šel v nebesa? In kdaj bi rad prišel tja?

Miha: Takoj, če je tako Bogu všeč.

Don Bosko: Res, v vsem, v življenju in smrti naj se zgodi njegova sveta Božja volja.

V bolnikovo sobo je stopil zdravnik. Njegove besede so bile resne. Miha je spoznal, da je zadnje zdravilo zanj sv. obhajilo. Pobožno je zaužil sv. hostijo. Kuhala ga je vročica. Pogled je uprl v don Boska.

Miha (*jecljaje*): Na sodbi ne bom sam z Bogom. Na listku je bila pomoča. Tam bo tudi Marija. Nič se ne bojim smrti.

Don Bosko: Prav je tako, Miha. Marija je naša velika tolažba.

Miha: Povejte moji mami, naj mi odpusti, ker sem ji povzročil toliko žalosti. Iz srca mi je žal. Povejte ji, da jo imam rad. Pri Jezusu in Mariji jo bom čakal. Naj ne joka za menoj.

Don Bosko: Rad bi vedel, kaj te v tem trenutku najbolj tolaži.

Miha: Tista majhna dobra dela, ki sem jih storil v čast Materi Božji.

Don Bosko: In kaj naj rečem tvojim prijateljem?

Miha: Povejte jim, naj vedno dobro opravljajo sv. spoved. Recite jim, da jih vse čakam v nebesih.

Miha je z obema rokama prijel razpelo in ga trikrat poljubil. Miha Magone, še pred kratkim bojevit poglavar potepinske mestne klape, je tiho in vdano zašepetal:

Miha: Jezus, Marija, Jožef, v vaše roke izročam svojo dušo!

In z nasmehom na obrazu je mirno odšel k Bogu.





7 PREMIŠLJEVANJA

1 Pozornost - radovednost

Spominjam se profesorja, ki nam je razlagal, kako se moramo učiti ... Govoril nam je, kako moramo biti pri učenju radovedni in obenem pozorni ... Biti moramo radovedni, kaj piše pod določenim naslovom, obenem pa moramo biti pozorni, da si tisto, kar beremo, tudi zapomnimo. Da bi to zmogli, pa moramo uporabiti darove, ki nam jih je Bog podaril: pamet, ušesa, oči in še marsikaj ...

Mene pa je sedaj prijela radovednost in bi rad vedel, če ste bili kaj pozorni, ko smo brali - prikazali zgodbo za današnji dan. Kdo nam lahko zgodbo ponovi? (*nekdo, ki se javi, zgodbo obnovi*)

Kdo sta glavna junaka naše zgodbe? Don Bosko in Miha.

V tej zgodbi nastopata dva junaka, ki sta bila pozorna in radovedna. In prav ti dve vrednoti, ki ju opazimo pri obeh, sta omogočili, da je prišlo do srečanja med don Boskom in Mihom. Analizirajmo srečanje.

Don Bosko je bil pozoren na gručo pobalinov in je postal radoveden, kdo neki je tisti fantič, ki ima tak vpliv na svoje prijatelje.

Tudi Miha postane pozoren na človeka, ki jih moti v njihovi igri, in ga zanima, kdo je ta nesramnež in kaj hoče od njih.

Pozornost in radovednost sta omogočili čudovito srečanje. In ko je vlak že odpeljal, sta se v Mihom pozornost in radovednost še povečali. Kako neki je ime temu človeku?

Začeli smo oratorij. Veliko nas je. In če hočemo, da bodo naša srečanja prijetna in koristna, moramo tudi mi biti pozorni in radovedni.

Pozorni moramo biti do ljudi in do stvari.

Pozorni moramo biti do stvari, ki jih imamo na razpolago (*knjige, pisala, razne igre, žoge, prostore, na čistočo, urejenost ...*). Pozorni do ljudi (*do voditelja, do prijateljev in prijateljic*), posebej še do tistih, ki se morda težje vključujejo v program oratorija, da se ne bodo dolgočasili. Pozorni moramo biti do tega, kaj in kako govorimo, kako se obnašamo.

Biti moramo pozorni: pri skupnih programih, pri poslušanju zgodbe, pri molitvah, pri poslušanju Božje besede, pri igri in pri jedači in pijaci. Don Bosko je večkrat govoril o tem, da če hočeš vedeti, kakšen je fant ali dekle, opazuj ga pri igri in pri mizi.

Nekoč smo na duhovnih vajah prepevali tole pesem:

Kdor hoče pozoren bit, naj ima oči odprte, za brata svojega, aleluja.

Kdor hoče pozoren bit, naj ima srce odprto za brata svojega, aleluja.

Kdor hoče pozoren bit, naj rabi domišljijo za brata svojega, aleluja!

Želim sebi in vam, da bi bili zelo pozorni na vse, kar se dogaja v nas in



okoli nas, obenem pa radovedni, da bomo zaslutili, kaj nam hoče oratorij podariti. Zgodba o Mihom Magoneju ima za vse nas mlade bogato sporočilo.

2 Prijateljstvo



Med don Boskom in Mihom Magonejem se je začel pogovor. Don Boskov odgovor na prvo Mihovo vprašanje: »Kdo pa ste?« je bil: "Tvoj prijatelj. Vaš prijatelj sem! Rad bi se igral z vami ..."

Kaj se je v tistih bežnih trenutkih zgodilo v Mihovem srcu?

Magone je imel svoje prijatelje, svojo klapo, med katero se je verjetno dobro počutil, saj je bil glavni med njimi. Toda srečanje z nekom, ki mu je ob prvem srečanju zatrdil, da želi biti njegov prijatelj, ga ni pustilo ravnodušnega. Videli smo, da je pustil svojo družčino in šel iskat bolj natančen odgovor, kdo je tisti mož.

Tudi don Bosko je z radovednostjo bral kaplanovo pismo. Besede: "Deček je sirota brez očeta. Klati se s paglavci. Prepričan sem, da ni pokvarjen. V šoli je razgrajšč. Sreča za učitelje in učence, če ga ni v šolo," so don Boska vznemirile in prisilile k razmisleku, kaj lahko zanj stori.

Ob prihodu v zavod mu je ponudil svojo prijateljsko roko. Postala sta resnična prijatelja. Imeti dobrega prijatelja, je zlasti za mladega človeka velika sreča. Brez prijatelja je težko živeti. O tem govori tudi besedilo popevke, ki jo mladi radi pepevajo:

Vsakdo mora imeti prijatelja, vsakdo mora imeti prijatelja! (odpev)

1. Pa če je le kamen, kamen z višavja, pa če je le trava z zelenega tla, pa če je živalca, živalca z mravljišča, pa če je samo človek to.

2. Saj moraš nekomu zaupat skrivnosti, saj moraš nekomu povedati vse. Prijatelj postal boš, delil vse bridkosti, prijatelj, ki vedno pomagal bo.

3. Svoje mu dal boš tihe molitve, svoje mu dal boš srce na oltar, postal boš bolj vreden Njegove daritve, če ljubil ga boš, saj Božji si dar.

Kakšni odnosi so lahko med stvarmi in bitji, ki jih opeva pesem?

Kakšna zveza je lahko med kamni, med rastlinami, med živalmi, med ljudmi?

Kakšen je lahko odnos med naštetimi stvarmi in bitji ter človekom?

Kakšno prijateljstvo je lahko med ljudmi in med človekom in Bogom?

V pogovoru smo verjetno ugotovili, da čim popolnejše je neko bitje, tem večja je njegova sposobnost za pravo - zavestno prijateljstvo.

Pravo, zavestno in svobodno prijateljstvo je možno med ljudmi ter med človekom in Bogom.

Prijateljstvo se tudi stopnjuje. Prijateljstvo je kakor njiva, na kateri Bog seje dobra semena za rast človeka. Resnično prijateljstvo ljudem pomaga, da v dobrem dozori in se utrdijo.

Pri modrem Sirahu beremo: "Zvest prijatelj je močna obramba; kdor ga je našel, je našel zaklad. Zvest prijatelj je nepoplačljiv in za njegovo vrednost ni cene. Zvest prijatelj je balzam življenja. Kateri se Boga boje, ga najdejo. Kdor se boji Gospoda, ima pravo prijateljstvo; zakaj kakršen je on, tak je tudi njegov prijatelj." (6,14-17)

3 Zaupanje

Nadaljujmo naš pogovor tam, kjer se je končala današnja zgodba. Kdo se spomni, kaj je Miha vprašal don Boska na koncu pogovora? (*ugibajo ...*)

Ali ima človek enega angela varuha ali dva? Da tudi to... pa še nekaj ga je vprašal: "*Don Bosko, vam smem nekaj zaupati?*"

Kaj menite, na kaj je mislil Miha, ko je don Bosku rekel, ali mu sme nekaj zaupati. Kaj pomeni beseda *zaupanje*? (*pripovedujejo ...*)

Pojma prijateljstvo in zaupanje sta si zelo blizu, tako blizu, da ni enega brez drugega.

Ko mladi pripovedujejo o svojih prijateljih in prijateljicah, na vprašanje, zakaj so si določeno osebo izbrali za prijatelja ali prijateljico, je največkrat odgovor: zato, ker ji (mu) lahko vse zaupam.

Pomembnih, osebnih stvari navadno ne pripovedujemo komurkoli. Povemo jih samo nekaterim osebam. Tistim, za katere vemo, da so vredne zaupanja. Osebam, za katere vemo, da nas ne bodo pustile na cedilu, da nas ne bodo izdale, pa naj jih to stane karkoli hoče.

V birmanski skupini smo se pogovarjali o zaupanju in o tem, komu mlad človek lahko zaupa. Splošno misljenje je bilo, da lahko zaupamo nekomu, ki je vreden zaupanja.

Najprej lahko popolnoma zaupamo Bogu. Potem pa pridejo na vrsto: pravi prijatelji, starši, stari starši, duhovniki (*zlasti pri sveti spovedi*), včasih tudi učitelji, taki, ki niso samo učitelji, ampak so tudi prijatelji.

Eno od znamenj pristnega prijateljstva je tudi to, da pomagamo prijatelju, da spozna svoje slabe lastnosti in jih potem tudi popravi. S tem namenom je don Bosko Mihu ob prihodu v oratorij podaril prijatelja, ki ga je spremljal in ga prijateljsko opozarjal na napake. Miha se zato ni jezil, ker je videl, da mu novi prijatelj želi dobro, da je zanj pravi angel varuh. Da, pravi, zaupni prijatelj je lahko pravi angel varuh, navidezni pa zvodnik, zapeljivec.

V Svetem pismu imamo čudovite zglede zaupnega prijateljstva. Eno od najlepših je prijateljstvo med mladim Davidom in Jonatanom (*1 Sam 19,1-7*).

Varovati se je *navideznih* prijateljev, prijateljev iz koristoljublja. Koliko *prijateljev* je imel izgubljeni sin, dokler je imel denar. Ko je tega zmanjkalo, so se oddaljili. Fant je ostal sam s svojo bolečino (*prim. Lk, 15,11 sl.*).

V srcu mladega človeka zelo boleče odmeva, če kdo zlorabi njegovo zaupanje. Pri izbiri zaupnih prijateljev je potrebna modrost in previdnost.



Miha je v don Bosku odkril prijatelja, ki mu je zaupal veliko željo svojega srca. Kaj mu je zaupal? *Da bi rad postal duhovnik.* Kaj menite, ali lahko takšno stvar, kot je duhovni poklic, zaupamo komurkoli? To je veliki dar, ki ga moramo skrbno varovati pred mnogimi jastrebi, ki ga hočejo uničiti. Varovati to skrivnost pred vsemi ljudmi, ki ne znajo molčati. Najbolj pametno je tako velik zaklad zaupati spovedniku pri spovedi. In spovednik, duhovni voditelj bo najlažje pomagal, da pride do prave poklicne odločitve.

Želim ti, da najdeš zaupnega prijatelja, prijateljico in da sam postaneš takšen, da boš zaupanja vreden. Bodimo drug drugemu zaupni angeli varuhi!



4 Žalost in veselje

Človek je rojen, da bi bil srečen. Don Bosko je govoril svojim fantom: *"Želim vas videti srečne in vesele tukaj na zemlji in v nebesih."*

Velikokrat v življenju srečujemo ljudi, tudi mlade, ki se nam zdijo zelo veseli in srečni, ko so pri igri, v kaki veseli družbi, na zabavah. Ko pa pridejo domov v svojo družino ali v svojo sobo, ko so sami, jih zajame neka otožnost, žalost.

Nekaj podobnega se je dogajalo z našim prijateljem Mihom. Bil je vesel pri igri. Dober športnik je bil. Imel je že veliko prijateljev.

Iz zgodbe pa smo zaslutili, da Miha kljub vsemu ni bil zadovoljen in srečen. Kaj menite, zakaj Miha ni bil srečen? (*pripovedujejo ...*) Miha je don Bosku priznal: *"Don Bosko, moja vest ... vest me peče!"* Počasi je spoznaval, da nekatere stvari iz prejšnjega življenja niso bile dobre, niso bile Bogu všeč, zato je bil žalosten.

Miha čuti, da ni dovolj, da ima prijatelje v človeški podobi, zahrepenel je po prijateljstvu z Bogom. To je bila zahteva njegove vesti.

Kaj je vest?

Vest je neki notranji glas, ki mi govori, da je potrebno dobro storiti, slabo dejanje pa opustiti. Vest je glas, ki me po dobrem dejanju pohvali, me navdaja z veseljem, za slabo dejanje me kara in povzroča nemir v moji notranjosti.

Glas vesti čutimo na veliko načinov.

Čutimo ga kot LUČ, v kateri ločim dobro in slabo. Spoznam tudi to, da je isto dejanje lahko v določenih okoliščinah dobro, v drugih pa slabo. Npr.: spati je dobro. Toda spati in počivati tedaj, ko bi se moral učiti, ko bi moral napisati domačo nalogo, ko bi moral iti k maši, pa je nekaj slabega. Ali: pobirati jaboka je dobro dejanje. Pobirati jabolka v tujem sadovnjaku, brez dovoljenja, pa je že nekaj drugega.

Vest čutimo kot SMEROKAZ. Oglašča se pred dejanjem in po njem kot spodbuda ali kot prepoved: Delaj dobro, varuj se hudega!

Po dejanju se vest oglašča kot SODNIK. Po dobrem dejanju pride poh-

vala, sreča, mirna vest, po slabem dejanju pa sledi graja, nemir, nezadovoljstvo.

Obsodba in očitane vesti muči krivca, tudi če ga nihče ni videl, tudi če ga drugi za določeno dejanje hvalijo. Veliki sodnik vidi in sodi v notranjosti. Naša vera nas uči, da nam po vesti govori dobri Bog.

Dejanje, zaradi katerega čutimo nemir vesti in smo žalostni, se imenuje GREH. Greh je veliko, največje zlo, ki človeka lahko doleti. Greh pušča za seboj posledice za dušo in telo, za časno in večno srečo.

Samo človek čuti glas vesti. Žival ne loči dobrega in slabega. Žival loči samo prijetno in neprijetno po naravnem instinktu. Tiger raztrga ovco in gre mirno spat, človek pa po slabem dejanju ostaja nemiren.

Kako se rešiti žalosti zaradi slabega dejanja in postati spet vesel, nam bo Miha povedal jutri.



5 Iskrenost

Naš prijatelj Miha, ki smo ga smo včeraj srečali vsega žalostnega, je zopet potrkal na don Boskova vrata. Kaj je hotel povedati don Bosku? Da, da. Hotel je povedati, kako je srečen, kako njegovo srce vriska od veselja potem, ko je dobro in iskreno opravil sveto spoved. V njegovem srcu se je še bolj utrdila iskrena želja:

Vse življenje bi rad bil Jezusov prijatelj.

Vsak izmed nas naj se vpraša, kako je z nami? Z menoj in s teboj? Sem jaz kdaj po spovedi čutil to notranje veselje, resnično željo utrditi prijateljstvo z Jezusom?

Če smo iskreni pred seboj, drug pred drugim in pred Bogom, moramo priznati, da velikokrat tega velikega darila svete spovedi, po kateri nam Jezus želi vrniti veselje srca, ne vzamemo dovolj zares. Mi se sicer spovedujemo, molimo kesanje, obljublamo, da se bomo poboljšali, pa vendar se pri nas nič ne spremeni. Prijatelj Miha nam je dal zgled, kaj moramo storiti, da bomo utrjevali prijateljstvo med seboj in z Jezusom. Kaj vse je storil Miha za dobro spoved?

* Najprej je dobro premislil, kakšno je bilo njegovo dosedanje življenje.

* Vse slabosti in grehe je iskreno obžaloval.

* Iskreno se je izpovedal. Don Boska je prosil, naj mu pomaga, da ne bi česa pozabil.

* Napravil je trdne sklepe. Se spomnite, katere? Mislim, da je prav, da jih poskušamo skupaj ponoviti:

1. Pogosto se bom srečeval z Jezusom v obhajilu in pri sv. spovedi.
2. Iskreno bom ljubil sveto Devico Marijo.
3. Veliko - vsak dan bom molil.
4. Pogosto bom klical na pomoč Jezusa in Marijo.
5. Ne bom se pregrešil zoper krepost čistosti.

6. Zmeraj bom s čim zaposlen.

7. V loku se bom izogibal slabi družini.

* Na koncu pa smo še slišali, da se je vsak dan pred tabernakljem zahvaljeval Jezusu za prijateljstvo in za to, da mu je podaril veselo srce.

Kako nekaj čudovitega je Bog napravil v srcu tega mladega fanta. Bog je ta čudež lahko napravil, ker je Miha pri vsem tem zavzeto in z ljubeznijo sodeloval. In kako lepo bi bilo, da bi se podoben čudež zgodil tudi v mojem in tvojem življenju. Pogum. Nič ni nemogoče. Če je zmožni Miha, zakaj ne bi še ti in jaz?



6 Kako bo v peklu

Sem bil kdaj priča podobnemu dogodku kot Miha? Kako sem ravnal? Vsak udeleženec naj pove kako izkušnjo!

Človek ne sme delati vsega, kar bi lahko. Ne sme ubijati, torej tudi grdo govoriti ne ...

S svojim govorjenjem si odpiram ali pa zapiram vrata, ki vodijo k prijateljem. Enako si s svojim govorjenjem odpiram ali zapiram vrata, ki vodijo v nebesa.

Česar polno je srce, to usta govore. Skrbeti je treba za čistost misli in besed. Vsak lahko pove nekaj predlogov, kako bi ohranjali to čistost.

Deset minut te bom poslušal in povedal ti bom, kdo si.

Danes bodimo pozorni, kako govorijo moji prijatelji.

Kletvice so mašila, ki se jih želimo znebiti. Če nam to ne uspeva, pa tovrstna mašila zamenjajmo z drugimi, bolj blagimi in nedolžnimi, npr. Kilimandžaro, trava zelena ipd. (*Čez tri dni preveri, kako ti to uspeva.*)

Prek govorjenja se kaže odnos do domovine in kulture: ali paziš na lastno izražanje, uporabljaš tujke in spakedrane besede, se jih sploh zavedaš, težiš k lepemu govorjenju - brez mašil in klevic, rad prebereš kako knjizico ali zgodbo iz knjige, se zavedaš, da je to jezik naših pradedov?

Sprejmi nasvet ali opozorilo drugega glede tvojega govorjenja ali izražanja.

Naloga: Če slišiš prijatelja, da morda izreče kaj neprimerne ali uporabljaja kake spakedrane besede, ga prijateljsko opozori.

7 Če kri zavre

Kaj mislite, zakaj je Mihi postala molitev všeč in je tako rad sodeloval pri sveti maši, čeprav prej ni bil takšen? Verjetno je ugotovil, da se v molitvi pogovarja z Bogom in da Bog ni kar tako. On je več kot vse stvari na svetu,

več kot še tako zanimiva igra, več kot še tako zanimiv film na televiziji, več kot še tako dober računalnik ali igrica, ki jo na njem igramo. On je ustvaril vso zemljo, vse živali, vse ljudi. Če On ne bi vladal v vesolju, bi se sesulo. On nas ljubi in nam daje, da živimo, daje nam vse vesele trenutke in tudi malo manj vesele. Zaradi vsega tega je prav, da se mu zahvaljujemo in ga slavimo. Ko tako molimo, smo tudi sami veseli.

Miha se tega zaveda, zato je rekel svojemu prijatelju: "Ostanem, če mi daš takšno plačilo, kot mi ga daje Bog."

Včasih se nam kot Mihovemu prijatelju zgodi, da se nam ne ljubi iti k maši ali da se nam zvečer ali zjutraj ne ljubi moliti. Večkrat nam je težko prekiniti z gledanjem televizije, z igranjem igre; težko nam je prenehati klepetati s prijatelji pred cerkvijo. Takrat pomislimo, da nas ima Bog rad in pričakuje, da se bomo pogovorili z njim. Če ne molimo ali molimo slabo, mu je hudo. Hudo mu je zato, ker ve, da če ne molimo, škodujemo sami sebi.

Pri maši sedimo skupaj z najboljšim prijateljem. Toliko mu moram povedati o vsem, kar sem doživel in tudi on mora isto povedati meni. Kar ne moreva nehati govoriti. Ali pa drugemu malo ponagajam, on pa meni nazaj. Ne da bi vedel, kdaj je maše konec.

In tako se zgodi, da sploh nisem bil pri maši. Sedel sem v cerkvi, delal pa vse drugo, kot sodeloval in molil. Če smo kdaj takšni, se potrudimo, da se bomo poboljšali.

Ko se odločimo poboljšati, to ne gre tako enostavno. Zdi se nam, da nam sploh ne gre, najraje bi odnehali. Pomislimo, da na vrh gore ne pridemo z enim korakom, temveč jih moramo narediti nekaj tisoč. Tudi šole ne končamo v enem dnevu, ampak v 8,12,16 letih. Prav tako se poboljšujemo vsak dan po malo, vendar gotovo.

Če ne bi bilo Mihca, prijatelj ne bi šel k maši. Tudi mi povabimo prijatelja, ki se mu ne da k maši. Storili bomo veliko dobro delo.

8 Samo malo

Večkrat imamo priložnost, da prijatelje ali sošolce, ki jih srečujemo, veselijo razne stvari. Vidimo, da nekateri raje igrajo nogomet, drugi raje rišejo ali igrajo kak instrument. Temu pravimo talenti. To so možnosti, ki smo jih dobili od Boga in sedaj je na nas, da jih razvijemo.

Ni pa dobro za človeka, če teh možnosti, ki jih ima v sebi, ne razvije. Takrat se lahko zgodi, da človek ne doseže tistih načrtov, ki mu jih je zaupal Gospod.

V kratki zgodbi bi rad predstavil, kaj se lahko zgodi, če spoznaš, kakšne talente ali zmožnosti imaš, in jih ne uresničiš.

Neki možak je sedel na vlaku. Na vsaki postaji je pogledal skozi okno, zmajal z glavo in vzdihnil. Po kakšnih petih, šestih postajah ga le vpraša eden izmed sopotnikov: "Ali vas morda kaj boli. Tako bridko jokate." "Ne,



ne," mu je odvrnil možak. "Pravzaprav bi moral izstopiti. Vozim se namreč v napačno smer. Toda tu notri je tako prijetno toplo."

Iz zgodbe lahko razberemo še nekaj. Da razvijem svoje talente, se moram naučiti tudi tveganja, stopiti moram iz vsakdanje lenobnosti in tvegati svoj prosti čas in tudi marsikako udobnost.

Miha pa učitelji in sošolci niso imeli radi samo zaradi talentov, ki jih je imel, ampak tudi zaradi ponižnosti.

S svojimi talenti se Miha ni hvalil, ampak jih je odgovorno razvijal.

Miha se zaveda svojih talentov (*dober spomin, lep glas*). Teh darov ne pripisuje svojim zaslugam, ampak ve, da so mu podarjeni.

Zaveda se, da ni bilo prav, ko je bil sam sebi všeč - takoj obudi kesanje.

Vsak izmed nas ima darove, talente, ki mu jih je podaril Bog. Pomembno je, da si priznamo darove in da jih uporabimo in razvijamo. S tem pokažemo hvaležnost Bogu za prejete darove.

Kako Miha ohrani ponižnost?

S preprostim kesanjem, kjer Bogu razloži svoje napake in prosi odpuščanja.

Če sodelujemo s svojimi talenti in jih oplemenitimo s ponižnostjo, je to zagotovilo, da sodelujemo z Božjim načrtom, ki ga ima Bog z nami.



9 Zvestoba

Kaj pomeni biti zvest? Pomeni vztrajati pri neki odločitvi, ne glede na to, kaj se bo zgodilo. Seveda te odločitve ne naredimo kar tako, ampak premišljeno. Ali je lahko zvest nekdo, ki ves čas išče samo to, kar mu bo ugajalo? Verjetno bo tak človek v zvestobi prej ali slej naletel na težavo. Vprašanje je, ali jo bo znal pretrpeti. Ko bo videl, da zaradi nje ne more doseči vsega, kar se mu zahoče, bo hitro odjadral z vetrom in pustil zvestobo daleč stran. Ni namreč lahko vztrajati pri obljubi, če nimamo razloga, zaradi katerega bi vztrajali. Ni lahko vztrajati v zvestobi, če nas k temu ne vabi nekaj lepšega, veličastnejšega od naših trenutnih želja. Ko gledamo naravo, vidimo v njej Stvarnika, ki ji je dal čudovite zakone, po katerih se ravna. Vsako leto si po vrsti sledijo pomlad, poletje, jesen, zima, noči vedno sledi dan, kamen nikoli ne pade v zrak in še za nešteto drugih stvari opazamo, kako sledijo svojim zakonom in se nikoli ne spozabijo. Vendar pa je vsak izmed nas še bolj popoln kot sonce, bolj popoln kot vsa narava, ki sledi zakonom. Čeprav tudi mi živimo na tem svetu in smo njegov del, pa nam je Bog dal tudi možnost odločanja, svobodnega izbiranja. Dal nam je na izbiro svojo dobroto ali pa izbiro svoje poti, ki žal pelje stran od njega. Ker je edino Bog dober, prisluhnimo njegovim spodbudam v našem življenju. Pokesajmo se svoje nezvestobe, tako kot Miha, in obljubimo Bogu, da se bomo trudili vztrajati in mu biti zvesti kljub številnim oviram, ki nas čakajo.

10 Vsem iskren prijatelj

Miha je imel zelo rad Marijo. Rad se je zatekal k njej, saj se je zavedal, da je ona njegova mati. Pred desetletji so ljudje vsak večer izkazovali ljubezen do Marije z molitvijo rožnega venca, čez dan pa z molitvijo Angel Gospodov. Ali se znam ustaviti ob opoldanskem zvonjenju in zmoliti vsaj eno Zdravo Marijo?

Ljubezen, ki jo je Miha gojil do Matere Marije, so okušali tudi njegovi tovariši: bil jim je pravi prijatelj. Rad je pomagal tistim, ki so imeli težave z učenjem ali pa so bili kakorkoli zapostavljeni. Ni jih poniževal, ni pa jih tudi pomiloval. Vsakemu je rad pomagal pri učenju, rad jih je bodril, nikdar pa ni podpiral lenobe.

Ali znamo vsak dan živeti, kot se spodobi za kristjana? Če nas kdo potrebuje, mu znamo priskočiti na pomoč ali se raje umaknemo? Pomagamo, ker to delamo iz veselja ali zaradi lastne koristi?

Miha se kljub svojim talentom nikdar ni poviseval in ni poniževal tistih, ki mu niso bili kos. Nasprotno, še z večjo vnemo jim je pomagal, da bi tudi oni postali močnejši in bolj učeni. Ostal je skromen.

Ob tem se lahko vprašamo, kako ravnamo mi.

Bog nas je ustvaril, da si med seboj pomagamo, da vidimo stisko bližnjega. Če komu ne gre dobro, trpijo z njim vsi, in če kdo uspeva, je to veselje vseh. Znamo ostati kljub uspehom ponižni? Znamo spoštovati tiste, ki so bolj nerodni od nas, nimajo talentov, ki jih imamo mi?

Kljub svojim vrlinam pa se je kdaj razjezil tudi on. Ob teh primerih so ga njegovi tovariši opomnili. Vedno jim je rad prisluhnil. Ni si zatisnil ušes in zakričal od besa. Hvaležen jim je bil za opomine.

Ali smo tudi mi veseli, če nas kdo opozori, opomni ali nam kaj svetuje? Smo takoj negativno nastrojeni proti njemu?

Po vsakem trenutku slabosti, ko je prišel v spor s prijatelji, je Miha želel poravnati račune. Brž ko je spoznal svojo napako, se je opravičil in postal še bolj ponižen kot prej. Iz vsake napake se je česa naučil. Zato so ga prijatelji imeli se posebej radi.

11 Iznajdljivost

Zamisli si, da si navdušen navijač in si na tekmi kluba, za katerega navijaš. Si na tribuni in na ves glas vpiješ. Daješ nasvete, kako naj igrajo. Trepetiš, ali bodo zadeli gol ali koš. Ni ti vseeno za rezultat.

Še bolj je potrebno, da skrbiš in da te zanimajo drugi ljudje, prijatelji, ki živijo okrog tebe, kot Miha. Če želiš pomagati drugim, to lahko narediš, ker od zunaj lažje vidiš različne rešitve, podobno kot na tekmi. Ne smeš biti brezskrben do drugih. Tudi tekme ne moreš »hladno« spremljati v tišini, brez komentarja.



Ko kdo potrebuje nasvet ali pomoč, tedaj ne smeš čakati. Takoj pohiti na pomoč. Če boš preveč čakal ali predolgo zbiral pogum za pomoč, boš izgubil vso pripravljenost. Potrebno se je odzvati takoj, dokler je zadeva še vroča. Saj tudi po tekmi ne boš čakal nekaj dni in šele potem začel grajati slabo igranje.

Če koga želiš opozoriti na njegovo napako,
to naredi, ko sta na samem,
naj začuti, da si mu povedal zato,
ker mu želiš pomagati, ne pa ga razžaliti.

Vsekakor mu bo hudo, ker vsaka resnica boli in prizadene človeka.

Tistemu, ki želi pomagati tebi,
da bi postal boljši, moraš biti hvaležen.

Spomni se Silvia! Samo tisti je pravi prijatelj, ki te opozori tudi na tvoje napake. Ko pomagamo drugim ljudem, ne pričakujemo nobene protiusluge. Preprosto pomagajmo drugim, ker so v težavi!



12 Pripravljen sem - zgodi se Božja volja

V času, ko je živel don Bosko, je veliko mladih fantov umrlo zaradi najrazličnejših bolezni. Med njima sta prav gotovo najlepša cvetova Dominik Savio in Miha Magone.

Don Bosko je pogosto govoril svojim fantom tudi o smrti, z namenom, da bi bili vedno pripravljeni, vedno v Božji milosti. Don Bosko je ponavljal misel, da ni toliko pomembno, kako dolgo človek živi, pač pa, kako kdo živi!

Prehodili smo kratko pot Mihovega življenja. V nekaj letih je prehodil dolgo pot. Iz uličnega razgrajača je postal svetnik, vzornik mladih.

Najprej smo ga srečali kot navihanega vodjo pobalinov blizu železniške postaje, kjer se je v bežnem pogovoru srečal z don Boskom. To srečanje je bilo zanj odrešensko. Z veseljem je odšel v don Boskov oratorij. Ker se sam ni zmozel rešiti starega pouličnega Miha, je dobil *angela varuha* v človeški podobi, ki mu je pomagal. Spoznaval je svoje slabosti, jih obzaloval in opravil življenjsko spoved. Sklepi, ki jih je napravil po tisti spovedi, nam govorijo o njegovem življenjskem programu. Postal je resnično srečen in vesel fant. Potem je on postal *angel varuh* tistim, ki so bili tega potrebni. Na koncu smo ga srečali, kako pogumno je pogledal smrti v oči.

"Tako naj bo, kot je Bogu všeč."

Miha je z obema rokama prijel razpelo in ga trikrat poljubil ter zašepetal:

"Jezus, Marija, Jožef, v vaše roke izročam svojo dušo!"

Z nasmehom na obrazu je mirno odšel k Bogu.

Ob don Boskovi pomoči smrti ni sprejel kot kazen, ampak kot željno pričakovano srečanje z Jezusom in Marijo.

Končujemo naša oratorijanska srečanja. Hvaležni smo Bogu za čudovit zgled svetosti, kakor jo je uresničil deček ulice, Miha Magone.

V marsičem nam je podoben. Mi pa postanimo podobni njemu v prizadevanju, da postanemo sveti tudi mi. K temu nas zavezuje tudi Mihovo naročilo don Bosku za njegove prijatelje:

"Povejte jim, naj vedno dobro opravljajo sv. spoved in da jih vse čakam v nebesih."

Prav gotovo bi se vsi mi nekoč radi resnično srečali z Magonejem. Pogoji je: vstopnica svetosti. Pogumno se podajmo na čudovito avanturo svetosti. Vodič naj nam bo prijatelj Miha, ki nas je spremljal vse dni oratorija.

Sleherni med nami naj napravi kak sklep, podobno, kakor je to storil Magone, ko je opravil dobro sveto spoved. Dobro si je sklepe napisati, če jih slučajno pozabimo, da se jih zopet spomnimo. Če kdo ne ve, kaj bi bilo zanj najbolj primerno skleniti, naj se še enkrat spomni sklepov, ki jih je napravil Miha. Primerni in koristni bodo za vsakega med nami.





8 DELO V SKUPINI

1 Radovednost in pozornost

Animacijska igra: Skriti predmeti

Uvod: Če Kristof Kolumb ne bi bil dovolj radoveden, ne bi odkril Amerike. Če otrok ne bi kar naprej spraševal, se ne bi nič naučil. Če raziskovalec ne bi iskal, ne bi našel. Če nismo pozorni, ne slišimo ptičjega petja in ne opazimo, da kdo potrebuje našo pomoč. Naj nam k pravi radovednosti in pozornosti pomaga naslednja igra.

Igra: Na sredo med skupino otrok postavimo čim več majhnih predmetov (*vse morajo poznati, npr. denar, svinčnik, barvice, robček, frnikulo ipd.*). Nekaj časa (*eno minuto*) naj si jih ogledujejo. Potem predmete zakrijemo in vsakdo od otrok mora na list napisati, katere si je zapomnil.

Varianta: Tekmujemo lahko v dveh (3, 4) skupinah, katera skupina si je zapomnila več predmetov. Če je samo ena skupina, lahko tekmujejo posamezniki med seboj.

Zgodba: Ličinka in pijavka

Nekega dne sta se pogovarjali ličinka kačjega pastirja in pijavka. Ličinka je vedno znova hrepenela po površini vode, da bi se na njej naužila svežega zraka. Pijavka ji je rekla: "Poglej mene! Ali kdaj zdihujem po tem, čemur ti praviš zrak?" "Ah!" je vzdihnila ličinka. "V meni je pač to nezadržno hrepenenje. Sama ne vem, zakaj tako hrepenim kvišku. Nekoč sem že bila nad vodno površino. Pri tem sem videla svetel sij in čudne sence so švigale čez mene. Toda moje oči najbrž niso primerne za to, kar je nad vodo. Vseeno pa bi rada vedela, kaj je tam!" Pijavka se je kar zvijala od smeha: "O, ti zasanjana duša! Misliš, da je nad mlako še kaj? Pusti te iluzije! Verjemi meni, izkušeni starki: ta mlakuža je ves svet - in svet je mlakuža. Razen nje ni nič!" "Toda jaz sem videla svetlobo in sence!" je ugovarjala ličinka. "Sama izmišljotina! Kar lahko čutim in otipam, to je zame resnično," jo je zavrnila pijavka.

Toda ni trajalo dolgo, ko se je ličinka dvignila nad vodo. Zrasle so ji perutnice, oblila jo je zlata sončna svetloba, obsijala nebesna modrina. Lahko je poletela nad mlako in se naužila svežega zraka.

Spodbude za pogovor in naloga

Pozornost - kaj mi ta beseda pomeni?

Kaj najprej opaziš na drugem, na kaj si najprej pozoren (*na splošno*)?

Konkretno: Dva si izmenjata mnenje - kaj ti najprej opaziš na meni in kaj jaz na tebi?

Opazim skrbi in potrebe drugih: poiščimo (*pogovorimo se*), kdo v naši



okolici potrebuje kako pomoč. Morda lahko tej osebi pomagamo na kak zelo konkreten način.

Ali: Kako bom danes pomagal v oratoriju tistemu, ki čuti, da ni sprejet, ali ga vsi odrivajo.

Naloga: Danes bom nekoga presenetil s kako zelo konkretno stvarjo: z nasmehom, pomočjo mlajšemu, z dobro besedo, s pozdravom, z bonbonom.

Danes naj nihče ne ostane sam.

2 Prijateljstvo

Animacijska igra: Prijatelji se poznajo in Všeč so mi vsi tisti

Uvod: Prijatelji se res dobro poznajo med seboj. Kako smo kaj mi prijatelji med seboj? Jezus nas vabi, da bi si bili vsi prijatelji med seboj. Tisti, ki je res pravi prijatelj, je prijatelj vsakemu. Tudi naslednji igri naj pomagata graditi prijateljstvo z vsemi.

Igra a: Skupina sedi v krogu. Nekomu (*enemu za drugim, tako da pride vsak na vrsto*) zavežemo oči in mora tipaje (*samo glavo drugega*) ugotoviti, kdo je. Tudi ta igra je lahko tekmovalna (*dve ali več skupin*). Kdo večkrat ugotovi prav? Seveda, se za vsakega novega tekmovalca v krogu čim bolj premešamo.

Igra b: Vsa skupina je v krogu. Voditelj vzklikne: »Všeč so mi vsi tisti, ki ... npr. imajo črne copate (*ali: dolge lase; uhane v ušesih; fantje, manjši od 150 cm ipd.*). In vselej se vsi tisti, ki imajo npr. črne copate, dvignejo, stopijo v sredo in objamejo okrog ramen. Če pa hočemo v trenutku razgibati vse, lahko igro igramo takole: všeč so mi vsi »po barvi oči« ali »po mesecu rojstva« ali »po barvi hlač« ali »po dolžini las«. In na vsak voditeljev vzklik se vsa skupina razdeli v podskupine, npr.: črnohlačniki skupaj, plavohlačniki skupaj, sivohlačniki skupaj ipd. Vsaka podskupina se zbere v krogu in objame okrog ramen kot zgoraj. Pomembno je, da nihče ne ostane osamljen.

Zgodba: Uničiti sovražnika

O nekem kitajskem cesarju pravijo, da je hotel zajeti sovražnikovo deželo in vse ljudi uničiti. Pozneje so ga videli, kako je s svojimi sovražniki jedel in se šalil. Vprašali so ga:

»Ali nisi hotel sovražnikov uničiti?«

»Seveda! Saj sem jih tudi uničil,« je odgovoril cesar. »Naredil sem jih namreč za svoje prijatelje!«

Spodbude za pogovor in naloga

Vsak odgovori pisno ali z risbo na tale vprašanja:

Krmar mojega življenja je ...



Kaj delajo prijatelji?

Kdo je po tvoje res pravi prijatelj in kdo ni pravi prijatelj?

Biti prijatelj tudi s tistim, ki ga nihče nima rad!

Naloga: Že med dnevom si bom našel čas in v cerkvi obiskal najboljšega prijatelja Jezusa!

Pesem: Sem jaz ... gradim prijateljstvo!

3 Zaupanje

Animacijska igra: Telefon

Uvod: Kolikokrat si kaj prišepnemo, koliko stvari si zaupamo in nočemo, da bi drugi slišali. Tudi igra telefon naj pomaga k temu, da bi zmogli iskreno zaupati drugemu (*in ne lagati*) in da bi hoteli pozorno prisluhniti drugemu.

Igra: Že znana igra. Igramo jo lahko na več načinov.

Preprost način: sosedu sporočimo misel (*besedo*) na uho, ta jo sporoči naslednjemu. Kakšne so zveze med nami?

Tekmovalni način: voditelj levemu in desnemu sosedu sporoči isto misel (*besedo*), ta dva jo potem istočasno sporočita naprej. Vsa skupina naj bo razdeljena na dve podskupini s po enakim številom udeležencev. Drugi voditelj na drugi strani sprejema sporočilo (*ali dva od zadnjih otrok*). Z dvigom roke nakáže (ta), kdaj je sporočilo prišlo do njega. Tekmujemo najprej glede pravilnosti, potem pa tudi glede hitrosti sporočanja.

Zgodba: Moj oče je kapitan

Bilo je na morju. Nebo se je nenadoma stemnilo in ladjo so začeli premetavati visoki valovi. Potniki so vznemirjeno begali sem ter tja in se plaho ozirali po z bliski razbičanem nebu in po neugnano razbesnelem morju. Samo neki fantek je mirno vztrajal pri svojih igračah in ni gledal ne na desno ne na levo. Nekdo ga je vprašal:

"Kaj ti se pa nič ne bojiš viharja?" In fantek je mirno odgovoril:

"Saj je kapitan moj oče!"

Spodbude za pogovor in naloga

Komu najlažje zaupam in komu res ne morem zaupati?

Zakaj nekomu lažje in drugemu težje zaupam?

Komu zaupamo, kadar nas zajamejo viharji življenja?

Ali zaupamo kapitanu ladje našega življenja, nebeskemu Očetu?

V skupini se o tem pogovorita dva po dva.

Manjši lahko na plakat napišejo / narišejo, komu zaupajo in komu ne.

Naloga: Jezusu bom pri večerni molitvi zaupal tisto, kar ne upam zaupati nobenemu drugemu človeku.



4 *Žalost in veselje*

Animacijska igra: Ubogi črni muc

Uvod: Mnogokrat je kdo žalosten in bi ga radi osrečili, razveselili. Igra poskuša na povsem preprost način drugega pripraviti do veselja.

Igra: Skupina sedi v krogu. Začne prostovoljec, ki želi biti ubogi črni muc. Po vseh štirih se plazi od enega do drugega. Ustavi se pred enim članom skupine in ga s svojim raznoraznim mijavkanjem poskuša spraviti v smeh (*trikrat lahko zamijavka*). Tisti, pred katerim se ustavi in kogar hoče spraviti v smeh, ga mora potolažiti z besedami: ubogi črni muc. Če se le-ta ne začne smejati, mora ubogi muc iskati novo žrtev, ki jo bo spravil v smeh. Ko dobi nekoga, ki se mu začne smejati, zamenjata vlogi.

Zgodba: Pred sodbo

Neki Irec je umrl nenadne smrti in se znašel na onem svetu. Ves zaskrbljen je stopil v vrsto, kjer so že drugi čakali na Gospodovo sodbo. In potem je brez diha gledal in poslušal, kako je Gospod iskal po zapiskih in odločal:

”Tu stoji zapisano: Ko sem bil lačen, si mi dal jesti. Prav. Pridi v nebesa!”

Drugemu je rekel: ”Zapisano je: Ko sem bil žejen, si mi dal piti. Prav, tudi ti pridi v nebesa!” In nato tretjemu: ”Tu stoji zapisano: Popotnik sem bil in si me sprejel ter pogostil. Le pridi tudi ti z drugima dvema v nebesa!”

In tako je šlo naprej. Ubogi Irec se je ob vsakem na tihem vprašal, če bi tudi zanj lahko to veljalo, pa je vedno spoznal, da ne. Pri srcu mu je bilo čedalje tesneje in tesneje. Ves preplašen je gledal Gospoda, ko je prišla vrsta nanj.

Gospod je najprej iskal po zapiskih, nato je pogledal nanj in rekel: ”Kaj dosti tukaj ni zapisanega, nekaj si pa le dobrega storil. Tukaj piše: Bil sem žalosten, pobit in obupan, ti pa si me razvedril, pripovedoval si mi vesele stvari in mi vлил poguma. Dobro, pridi v nebesa tudi ti!”

Spodbude za pogovor in naloga

Pogovorite se, kdaj si bil najbolj žalosten v življenju in zakaj (*lahko v manjših skupinah*).

Najbolj srečen in vesel sem, če (ko, ker) ... (*pisno ali z risbo*).

Poiščite vzroke žalosti in veselja: napišite ali narišite na plakat.

Naloga: Danes bom poskušal vsakemu podariti nasmeh oz. mu biti v veselje.

Pesem: Če si srečen ...



5 Iskrenost

Animacijska igra: Mrzlo, toplo, vroče

Uvod: Če hočemo v neznani deželi priti tja, kamor hočemo, potem nam morajo ljudje ob poti prav svetovati, biti morajo iskreni in pošteni, ne smejo lagati. Isto velja, če iščemo neznani naslov v nekem velemestu. Naj nam k iskrenosti pomaga tudi naslednja igra.

Igra: V prostoru skrijemo nek predmet. Prostovoljcu (*ali nekomu, ki ga določimo ...*), povemo, kateri predmet smo skrili. Vzklikanje vseh v skupini mu pomaga pri iskanju. Vzklikamo na naslednji način: zelo mrzlo pomeni, da je predmet zelo daleč; mrzlo - daleč, toplo - bliže, vroče - blizu, zelo vroče - zelo blizu.

Zgodba: Na svatbi

Na Daljnem vzhodu sta se poročila dva mlada. Bila sta zelo revna, zato sta goste prosila, naj vsak prinese s seboj steklenico rizevega vina in ga pri vhodu vlije v sod. Na ta način bo vsak nekaj prispeval k veselemu praznovanju. Ko so bili že vsi zbrani, so strežnice natočile kozarce. Nazdravili so mladoporočencema in pili. Takrat pa so vsi okameneli. Vsak je imel v kozarcu le vodo, kajti vsak si je mislil: "Ene stekleničke vode, ki jo bom prilil v sod, ne bo nihče opazil!" Na žalost pa so vsi mislili tako.

Spodbude za pogovor in naloga

Zahvali se Bogu, da si zdrav.

Ali si vedno iskren?

Kdaj ne moreš povedati kake stvari po resnici? Kdaj si se lagal?

Naloga: Pomislil bom na svoje dosedanje življenje in se vprašal, kdaj nisem bil iskren do staršev (*sem se jim zlagal za ocene ali kaj podobnega*) in če jim to še nisem priznal, jih bom prosil za to odpuščanja.

Pesem: Veselje je zastava ...

6 Besede

Animacijska igra: Sestavi stavek in asociacije

Uvod: S 25 črkami, ki nam jih je dal Gospod, je zapisano vse Sveto pismo in toliko lepega v svetovni literaturi. S preprostimi črkami reče mamica otroku: rada te imam in fant dekletu: ljubim te in duhovnik spovedancu: odpuščeni so ti tvoji grehi. Žal, vselej sestava teh črk ni najlepša in izzvenijo tudi kletvice v naših ustih. Naj igra pomaga, da bi črke vselej prav sestavljali in zato lepo govorili in da bi znali izbirati prave besede (*druga igra*).



Igra a: Z velikimi črkami na posamične listke (eno črko na en listek) napišemo neko misel, pregovor ali besedo (*npr. govori lepo, laž ima kratke noge, služite v veselju ...*). Lahko naredimo isto misel za več skupin (ali dvojic, posameznikov), če bo to tekmovalna igra. Listke (*enega stavka / misli*) med seboj pomešamo. Otroci morajo čimprej sestaviti: ali čim več besed ali pa določeno misel / besedo / pregovor.

Igra b: Igralci stojijo / sedijo v krogu. Voditelj si izmisli neko besedo. Pri tem vrže žogo (*kapo ...*) enemu od igralcev. Tisti, ki sprejme žogo (*kapo*), se mora ob tisti besedi domisliti druge besede, ki pa ima neko notranjo povezavo s prejšnjo besedo, npr.: beseda - knjiga - pisatelj - Prešeren - Vrba - reka - ribe - petek - post ... Igra je lahko tudi tekmovalna. Komur se ustavi, dobi kazensko točko. Kdor ima ob koncu najmanj kazenskih točk, zmaga.

Zgodba: Sovražim te, ljubim te



Uroš je bil živahen petleten fantič. Zelo rad je imel mamico in ona njega. Toda nekega dne je na vsak način hotel imeti v rokah oster nož. Ko je mami to opazila, ga je opozorila, da je to zelo nevarno, in mu ga skoraj na silo vzela iz rok. To pa Urošu nikakor ni bilo všeč in se je silno razjezil ter začel vpiti: "Sovražim te! Sovražim te!" in ze je pobegnil iz hiše in tekkel v bližnji gozdček, kamor se je večkrat umikal, ko ga je kaj picilo. Utrujen, objokan in jezen se je usedel na stari štor in spet začel vpiti: "Sovražim te! Sovražim te! Sovražim te!" In tedaj je zaslišal izza vsakega debelega drevesa: "Sovražim te ... sovražim te ... sovražim te!" Uroš se je prestrašil, tako prestrašil, da je stekel domov, se vrgel mami v objem in zakričal: "Mami, mami, strah me je. Nekdo me sovraži. Slišal sem ga, kako je kričal name, da me sovraži!" Mami ga je prijazno povprašala: "In kje si to slišal, Uroš? Pokaži mi tisti kraj" Uroš jo je prijel za roko in rekel: "V gozdu, na štoru!" Peljal jo je na tisti štor: "Tukaj, vidiš. Tukaj na štoru sem sedel in potem mi je neki hudobni človek zakričal: sovražim te!" "Že dobro, že dobro," je odgovorila mama. "Bodi miren in sedaj stori, kar ti bom rekla ... zajemi sapo in zelo na glas zaklič: Ljubim te! Ljubim te! Ljubim te!" In Uroš je storil, kot mu je rekla mama. In zaslišalo se je: "Ljubim te ... ljubim te ... ljubim te!" Uroš se je nasmehnil in še glasneje zavpil: "Ljubim te! Ljubim te! Ljubim te!" In spet je slišal odmev: "Ljubim te ... ljubim te ... ljubim te!" Mama ga je vprašala: "Kaj slišiš, Uroš? Kdo je bil? Sovražnik ali prijatelj?"

Spodbude za pogovor in naloga

Pomisli, v katerih okoljih ti najraje uidejo kake grde besede?

Ali si že kdaj upal svojega prijatelja opomniti, če je izrekel kako grdo besedo?

Kako je v vrhunskem športu, če nekdo zakolne?

Iz besed naslovov raznih časopisov (*ki jih izrežejo otroci sami*) sestavimo neko misel, pregovor, plakat ... Kako dobijo besede v kombinaciji z drugimi besedami povsem nov pomen!

Naloga: Vsakemu od domačih bom z nekaj kratkimi besedami napisal na papir (*malo pisemce*), da jih imam rad, da sem jim hvaležen za vse, da ...

7 Molitev

Animacijska igra: Vaja v pozornosti in poslušanju

Uvod: Bolj ko smo zbrani pri molitvi, več imamo od nje. Tako bo tudi pri tej igri: kolikor bolj bodo tiho in pozorni, toliko več bodo ugotovili in toliko več nagrad bodo dobili.

Igra: Skupino razdelimo na dva (*štiri*) dela in gremo toliko narazen, da se ne morejo motiti med seboj, in tudi, da jih ne morejo motiti člani drugih skupin. V vsaki polovici vsem članom zavezemo oči. Nato v vsaki polovici skupine iz vrečke vlečemo predmete, ki smo jih že prej pripravili, in jih mečemo na tla. Člani skupine morajo po zvoku prepoznati predmet. Za vsak prepoznan predmet dobijo nagrado.

Zgodba: Čudna poštna pošiljka

Osemletni Tonček je nekega dne obstal na griču in nepremično zrl v nebo. Nemo je opazoval rdeč balon, ki ga je kupil s prihranki. Nihče ni vedel, kaj namerava s tem balonom, kajti Tonček je imel svojo skrivnost. Skrivaj je napisal pismo in ga privezal na vrstico, na kateri je bil privezan balon. V pismu je pisalo: "Dobri Bog! Čez nekaj tednov bom dobil bratca ali sestrico. Doma nas je že šest otrok in moji starši nimajo denarja. Trije spimo v isti postelji, ker nimamo dovolj postelj in posteljnine. Prosim, dobri Bog, daj, da bom lahko svojemu bratcu ali sestrici pripravil slamnjačo in posteljnino. Lahko je tudi že rabljena. Stanujem v Arconi v južni Italiji. Tvoj Tonček Sala."

Deček je se enkrat pogledal, če je pismo dovolj trdno privezano, potem pa je balon spustil. Poln upanja in zaupanja v Božjo pomoč se je vrnil v domačo hišo. Naslednje dni je bil Tonček kot na žerjavici. Nič posebnega se ni zgodilo, toda Tonček je upal in molil. Šesti dan pa je pred hišo zagledal poštarja, ki je prinašal paket. Tonček je bil ves razburjen. S poštarjem je stopil v hišo, kjer je bila zbrana vsa družina. Poštar je hotel izročiti paket očetu, toda ta je trdil, da je gotovo pomota, saj ni mogoče, da bi dobili paket. Poštar pa mu je rekel: "Bedak, kaj ne znaš brati? Glej, tukaj piše: Družina Sala. To ste vendar vi!" Oče se je malo umiril in že mirneje rekel: "To je res. Toda v Rovigu, od koder prihaja paket, ne poznam nikogar. Tudi nisem ničesar naročil. Zato je jasno, da paket ni naš. Zaman si torej prizadevaš, paketa ne bom sprejel!"

Sedaj se je oglasil Tonček: "Oče, odprimo vendar paket, pa bomo videli, če je za nas ali ne!"

Oče in poštar sta se strinjala. Naglo so raztrgali vrstico in odprli skatlo. V njej so bile plenice, posteljnina in otroško perilo za dojenčka. Stvari sicer niso bile čisto nove, toda bile so čiste in cele. Materi so se oči kar zasvetile od veselja, Tonček pa je rekel: "Kako je prav, da ni imena tistega, ki je paket poslal. Tako oče ne more paketa vrniti!" Nato je skrivaj smuknil iz hiše in pohitel na grič, kjer je pred dnevi spustil balon. Ves srečen se je Bogu zahvalil, da je uslišal njegovo prošnjo.



Spodbude za pogovor in naloga

Katero molitve si se najprej naučil? Katere molitve znate (vsak lahko eno zmolli)? Kdaj najlažje molite? S kom? Za koga?

Poskušajo naj napisati razne oblike molitve: prošnja, zahvalna, častilna molitev.

Naloga: Zvečer bom zmolil eno desetko rožnega venca za vse, ki Boga ne poznajo ali ga nočejo poznati.

8 Talenti

Animacijska igra: Priplula je ladja

Uvod: Kaj vse nam Gospod podarja?! Ob tem, ko razmišljamo, kaj vse nam lahko pripelje neka preoceanska ladja, lahko otroke opozorimo tudi na to, kaj vse nam podarja Gospod.

Igra: Igralci stojijo / sedijo v krogu. Vodja igre reče: "Priplula je ladja, polna ... f!" Pri tem vrže žogo (*kapo* ...) enemu od igralcev. Ta npr. hitro reče: "fig!" Nato poda žogo naslednjemu, ki se mora prav tako spomniti besede na f (fizola). Ko pridejo vsi na vrsto, pove vodja igre novo črko. Če kdo ne ve besede ali se zmoti ali ponovi že izrečeno besedo, dobi črno piko. Kdor ima najmanj pik, zmaga.

Zgodba: Šofer avtobusa

Neki angleški voznik mestnega avtobusa je imel sedem minut odmora med dvema vožnjama. Veliki trg, kjer je končal svojo vožnjo, je bil obraščen z gostim grmovjem. Voznik se je odločil, da bo svojih sedem minut odmora porabil za ureditev tega trga. Tako je ob koncu vsake vožnje trebil grmovje in plevel. Počasi je spremenil obraščen trg v čudovito lep vrt, na katerem so rasli hrasti in topoli, vrtnice, cinije in vijolice. Mehke travnate površine so bile obdane s pobeljenimi robniki, peščene poti pa so vodile k prostoru za piknik. Njegovo delo je prineslo veselje tisočim.

Spodbude za pogovor in naloga

Skupaj naredijo plakat, na katerem s simboli prikažejo nekaj talentov (*darov*).

Vsak sam izdelava svojo osebno izkaznico, na katero napiše svoje osebne podatke, in našteje vsaj pet svojih darov ali talentov ter napiše, kje in kako bi te svoje talente uporabil.

Če uporabimo vse svoje talente, nastane nekaj lepega. Gradimo svojo osebnost in bogatimo druge.

V svojem življenju hočem ... (*prosti pogovor*).

Naloga: Eden od darov je tudi »pomoč domačim«, zato bom zvečer pomagal mami pospraviti po večerji, zjutraj pa bom lepo sam pospravil svojo sobo.

9 Zvestoba

Animacijska igra: Sestavljenka

Uvod: Če hočemo, da bo mozaik res lep, potem mora vsak kamenček biti na svojem mestu in tam mora ostati. Biti mora zvest svojemu poslanstvu ... Tudi vsakdo med nami je postavljen v nek prostor in nek čas in med določene ljudi. Bog tako hoče in želi, da bi tudi mi bili zvesti: ljudem okrog sebe, nalogam, ki jih imamo ipd.

Igra: Tudi ta igra nam bo spregovorila o zvestobi. Lahko je tekmovalna. Kolikor je skupin, toliko pripravimo enakih razglednic. Razrežemo jih na čim več koščkov in vse koščke skrbno spravimo v kuverto. Istočasno to kuverto s koščki razdelimo vsem skupinam. Čimprej morajo čim lepše sestaviti razglednico. Koščke lahko med seboj lepijo s selotejpom.

Varianta: Na hrbtno stran lahko napišemo neko misel / pregovor (*spet naj velja: na vseh razglednicah naj bo enak pregovor*). V tem primeru ni pomembno, kdo prej oz. lepše sestavi razglednico, ampak kdo prej ugotovi pregovor.

Zgodba: Pajkova mreža

Nekega dne se je pajek spustil po močni niti z visokega drevesa v grmičevje. Tu si je začel graditi mrežo, ki je postajala vedno lepša in večja. Z njo je brez težav lahko ujel bogat plen. Ko se je zvečerilo, je še enkrat pogledal mrežo. Pri tem je odkril nit, ki je vodila navzgor, in po kateri je zjutraj splezal z drevesa. Zaradi preobilnega dela je nanjo čisto pozabil. Ni se mogel spomniti, čemu služi, zato jo je imel za nepotrebno. Preprosto jo je odgriznil, da ne bi kazila mreže. Takrat pa je mreža padla v globino, se kakor mokra krpa ovila okrog pajka in ga zadušila.

Spodbude za pogovor in naloga

Kaj pomeni: biti mož beseda?

In pregovor: obljuba dela dolg?

Pogovor (*lahko pišejo na plakat*) o tem, kaj se zgodi v naravi ali v življenju ljudi, če ni zvestobe: npr: če sonce ne bi vzšlo, če ne bi padal dež, če sonce ne bi zašlo, če drevesa ne cvetijo, če nas budilka zjutraj ne zbudi, če radar odpove, če se ne držijo pogodb, če animatorjev jutri ne bi bilo na oratorij, če župnika v nedeljo ne bi bilo maševat, če fant ni zvest puncici, če očka ...

Naloga: Večerno molitev bom namenil za to, da bi se v družini vsi imeli zelo radi med seboj in da bi duhovniki in animatorji bili zvesti svojemu poklicu.



10 Zgled, apostolat

Animacijska igra: Družina Korenček

Uvod: Mladi zelo radi posnemajo svoje idole, svoje vzornike. Ta igra nam lahko nazorno pokaže, kakšni smo, če tako zvesto posnemamo svoje vzornike: delamo, govorimo, mislimo kot vzorniki ... Obenem naj bo ta igra vabilo, da bi se vsi zazrli v tiste prave vzore - Jezusa Kristusa, svetnike, dobre kristjane, poštene ljudi.

Igra: V tej igri lahko sodeluje več igralcev, vsi so člani družine Korenček. En igralec je oče, drugi mama, tu so še otroci, pa stara mama, tete in strici, lahko tudi pes, mačka itd. Vodja igre mora pripovedovati zgodbo o dogodivščinah družine Korenček in vsakokrat, ko omeni npr. očeta, mora igralec, ki je oče Korenček, vstati, se zasukati, in spet sedeti (*mama začeti peti uspravanko, otrok zajokati, stara mama vzdihniti, pes zalajati, mačka zamijavkati ipd.*). Če vodja igre omenja vso družino Korenček, mora vsak dati svoj glas (*svoj gib ...*). Igra traja, dokler vodji ne zmanjka domišljije ali dokler se igralci ne naveličajo.

Zgodba: Pokaži svoje roke

Mlado dekle je bilo na smrtni postelji. Žena, ki je sedela pri njej, jo je vprašala, ali se boji smrti. Dekle je zasepetalo: "Oh, ne! Ne vem pa, kaj naj rečem Jezusu, ko se bom z njim srečala. Zdi se mi, da v svojem življenju nisem naredila nič dobrega, velikega. Veste, bilo mi je komaj osem let, ko mi je umrla mama. Poskušala sem jo posnemati, ko sem skrbela za dom in za štiri mlajše bratce. Večkrat sem bila preveč utrujena, da bi lahko še kaj naredila." Žena je prijela njeno raskavo in žuljavo roko in ji solznih oči rekla: "Jezusu ne reci ničesar! Pokaži mu svoje zgarane roke! Razumel te bo in te pohvalil, kajti veliko si naredila!"

Spodbude za pogovor in naloga

Razpolovimo različne razglednice ali slike. Vsak od otrok išče svoj par. Sporočilo igre: vsak se trudi, da bo do konca oratorija pomagal oziroma priskočil na pomoč, kjer bo le mogel. Šele celota je res lepa.

Pripovedovanje, kako je nekdo pomagal bližnjemu ali kako je nekdo pomagal njemu.

Vsak prižge svojo svečo kot simbol izgorevanja za druge.

Naloga: Doma bom pri večerni molitvi prižgal svečo (*vendar bom pazil, da jo bom po molitvi ugasnil oz. da ne bom kaj zakuril*). Še bolje pa bo, da povabim svoje domače, da ob skupni večerni molitvi prižgemo svečo.



11 Iznajdljivost

Animacijska igra: Smeti

Uvod: Če hočemo v življenju kaj doseči, je potrebno biti včasih malo iznajdljiv. Tokrat naj bi bili iznajdljivi voditelji in z igro dali otrokom razumeti, da je tudi pobiranje smeti zelo koristna in potrebna stvar.

Igra: Pred srečanjem z otroci je treba pripraviti "smeti". V papir zavij koščke čokolade, bonbone ali žvečilni gumi in papirčke zmečkaj. V vsakem papirju naj bo po en kos. Število »smeti« določi sam in jih razmeči po celem prostoru. Ko pridejo otroci, jih povabi, naj jih pomagajo pobirati v koš za smeti (*koš naj bo čist*).

Otrokom povej: Animatorji so poskusili novo igro, ki vas jo bodo naučili. Preden nadaljujemo program, vas povabim, da pomagate pobirati razmetan papir. Otrokom, ki so pobirali »smeti«, razdelimo le-te tako, da vsak dobi enako. Tisti pa, ki niso pomagali, naj dobijo po en kos ali košček, ampak ne od števila smeti.

Na koncu igre jim razložimo namen pobiranja smeti, da se vidi, kdo je bil pripravljen pomagati.

Zgodba: Iznajdljiva hčerka

V neki družini je bil prepir. Mož in žena sta si očitala vsemogoče stvari, otroci pa so ju nemočni v strahu opazovali. Naenkrat pa je dvanajstletna hčerka stekla iz stanovanja in na drugi strani ceste stopila v telefonsko centralo. Zavrtela je domačo številko in oče je dvignil slušalko, ne da bi opazil, da hčerke ni v sobi. Prisluhnil je deklškemu glasu, ki ga je vpraševal: "Dober dan. Sem novinarka in delam anketo za neko revijo. Rada bi vas vprašala, ali ljubite svojo ženo?" Oče je ves zmeden zajecjal: "Ja, seveda." Nato je dal slušalko ženi, ki je takoj spoznala hčerkin glas: "Oprostite, gospa! Delam anketo in bi rada vedela, ali imate svojega moža radi?" Mati je komaj iztisnila svoj: "Ja!" "Hvala!" je še slišala glas z drugega konca žice. Oče in mati sta se molče spogledala, nato pa je oče rekel s tresočim glasom: "Mislim, da bi obema prijala skodelica kave."

Spodbude za pogovor in naloga

Malo domišljije: kaj vse bi hotel narediti (*in kako*), da bi bilo lepše na tem svetu: naj pišejo oz. rišejo na plakat. Kaj bi naredil za otroke, mlade, odrasle, v družini, na sestrinem mestu, za bolne in stare, v Cerкви, pri verouku ... naj izrasijo z besedo ali risbo čimveč svojih želja in pričakovanj.

Naloga: Ko bom odhajal domov, bom pobral vsaj en papirček in ga dal v koš za smeti. Ali: domislil se bom, kako bom doma presenetil svoje starše s kakim dobrim delom. Poskušal bom biti zelo iznajdljivi.



12 Preizkušnje, pripravljenost

Animacijska igra: Noč, dan

Uvod: Če hočemo kaj doseči, moramo biti pripravljeni tudi na kake preizkušnje. V tem primeru na to, da je treba velikokrat počepniti. In če hočemo zmagati, moramo biti vsak trenutek zelo pozorni, pripravljeni ... »Ne veste ne ure, ne dneva!«

Igra: Vso skupino povabimo, da vstane. Razdelimo jo v dva dela. Eni na besedo DAN stojijo in na besedo NOČ počepnejo, druga skupina obratno: na besedo NOČ stoji, na besedo DAN počepne. Igra je lahko na izpadanje. Lahko je tudi tekmovalna.

Zgodba: Solnati kipec

Solnati kipec neke deklice je slišal pripovedovati o morju. In silno si je ta solnata deklica zaželela videti morje. In ne le videti, otipati, občutiti to veličastno morje. Nekega dne se je tako resnično znašla na obali in slišala valovanje morja. Radovedno je stopila prav blizu morja in začela vpraševati: »Morje, povej mi, kdo si?« In morje ji je odgovorilo: »Naredi še korak naprej, stopi vame in boš videla, kdo sem!« In deklica iz soli je plaho stopila z nogo v morje. Pri tem je začutila trpko bolečino: »Morje, to boli!« In morje je odgovorilo: »Stopi še naprej, pogumno!« In deklica iz soli je v morje stopila še z drugo nogo. Prestrašena je ugotovila, da ji morje topi njene noge, da boli. Bolj in bolj pa ji je postajalo jasno, kaj to morje je. Pogumno je zakoračila v morje, in ko je bila že do vratu v vodi, je deklica zaslišala svoj glas: »Morje, to sem jaz!«

Spodbude za pogovor in naloga

Iz knjige Leto svetnikov izberemo nekaj svetnikov, ki so zelo častili Marijo in v vsem izkali Božjo voljo. Otroci naj izpisujejo nekaj primerov.

Narediti iz sebe nekaj lepega za Boga (*vsak napiše kak sklep*).

Priprava na zahvalno molitev: Pripravimo stvari oz. simbole za to, s čimer se zahvaljujemo Bogu, npr. vsak prinese svojo rožo in ob tem pove svojo izročitev (*predanost*) Bogu).

Naloga: Na poti domov bom na polju natrgal majhen šopek rož, ga doma dal v majhno vazico (*kozarček*) z vodo, postavil na svojo nočno omarico, poleg položil svoje sklepe oratorija in se Bogu z molitvijo iskreno zahvalil za vse (*lahko jo sestavim tudi sam*).





9 MOLITVE ZA OTROKE

*V prostoru, v katerem se bomo zbirali za molitev,
namestimo velik grad s srcem.
Za srcem naj bo dvignjena zastava z napisom: VESELJE.
Vsak dan naj bi proti koncu molitve
pobarvali ali nalepili del mavričnega srca.
Vsak naj ga razdeli na toliko delov, kolikor dni bo trajal oratorij.
Vsak otrok naj bi dobil tudi svoje srce,
ki bi ga med potekom oratorija sestavljal
in bi ga spominjal na vrednoto dneva, ki naj bi jo sam uresničil.
Tako bo tudi njegovo srce veselo,
saj je Jezus z njim, on pa ima rad vesele ljudi.*



1 Pomenljivo srečanje

Uvod

Življenje vsakega izmed nas je dar. Včasih se tega ne zavedamo, kot se tega ni zavedal Miha Magone, vse dokler ni doživel pomenljivega srečanja z don Boskom. Živimo brez zanosa, brez navdušenja, smo naveličani, mrki, z odporom do vsega. Kje je vzrok? Vzrok je v dejstvu, da nismo odkrili, ne ustvarili v sebi sveta, polnega Boga, sreče in veselja. Gre za tisto globoko veselje brez greha, za globoko srečo, ki se na zunaj razodeva v miru, toplini srca, sproščenosti duha in v pripravljenosti, da živimo za sočloveka.

Prav to bomo v tem času oratorija lahko v sebi odkrili ob skupnih srečanjih, ki jih bomo obogatili ne samo z zgodbo, igro, petjem, delom, ampak tudi z zbrano molitvijo. Vsak dan, ko se bomo obrnili na svojega Prijatelja Jezusa, bomo risali mavrično podobo veselega srca. Veselega zato, ker bo naše srce grad, v katerem bo Jezus našel častno mesto in bo deležen posebne pozornosti. V srcu, kjer kraljuje Jezus, ne more biti žalosti, ampak le veselje, saj tudi majhne težave lahko spremenimo v blagoslov, ko jih darujemo Jezusu. Na gradu našega srca naj vedno plapolata zastava veselja. Sv. Marija Mazzarello je rekla: "Veselje je znak srca, ki zelo ljubi Boga."

Pesem: Veselje je zastava ...

(Jezus je Odrešenik, št. 118, ali: glej Priloga)

Evangelij: Lk 15,3-7

Pesem: Ovca zapustila je pastirja ... (VZG II, str.142)

Vsak izmed nas je gotovo srečal v življenju človeka, dobro osebo, ki je nanj naredila poseben vtis in pustila v njem nepozaben spomin. Mor-da je bil to prijazen pogled, topla beseda, dejanje pomoči, dar odpuš-čanja, ki ga nisi nikoli pozabil. Da si to doživel, je moral biti nekdo **POZOREN DO TEBE**. V trenutkih tišine se spomnimo teh oseb ter se zanje Bogu zahvalimo.

(Pustimo nekaj trenutkov za razmišljanje ob rahli glasbi.)

Očenaš ...

Zdravamarija ...

Slava Očetu ...

(Medtem pobarvamo ali pritrdimo del mavrične barve v srcu, ki krasi skupni prostor zbiranja. Lahko dodamo tudi vrednoto: pozornost.)

Marija je bila zelo pozorna do Jezusa in do vseh ljudi. Prosimo jo za pomoč in varstvo ob začetku oratorija, naj bo vedno naša Mati in Vodnica.

O Gospa moja ...

Gospod, prosimo te

za nas vse, bodisi doma bodisi na počitnicah ali tu v oratoriju:
da bi bili gostoljubni in pripravljeni za pomoč
in da bi se vsakdo, ki pride k nam, v naši družbi dobro počutil;
pomagaj nam, da bomo čas dobro izkoristili.
Podari nam novih moči: za telo, za duha, za živce.
Daj, da se bom poslej ljudem bližal
z večjo prijaznostjo in pozornostjo.
Poslal si nas na veliko potovanje -
potovanje našega življenja.
Ostani nam ob strani na vseh naših potih -
prek višin pa tudi v temnih dolinah.
Daj, da se ne bomo nikoli utrudili
in da bomo kljub vsem ovinkom prišli na cilj,
h kateremu potujemo.

Alfonso Pereira



2 Siroti se nasmehne sreča

Uvod

Življenje, ki smo ga prejeli v dar, ni vedno rožnato. Mnogokrat nas preizkuša s trpljenjem, ki ga je okušal tudi Miha. Bil je reven, brez očeta in v slabi družbi. Ali je res vse izgubljeno zanj, kot si je sam mislil? Ni, ker je srečal prijatelja don Boska, ki ga je opazil in vzljubil takšnega, kot je bil. V njem je videl veliko dobrega, čeprav je bil na zunaj poglavar tolpe.

Tudi nas Nekdo pozna. In ta Nekdo je prijatelj Jezus. Ve za vse naše napake in slabosti, pa nas kljub temu pričakuje in računa na nas. Približno tak je bil Zahej, ki je pred ljudmi veljal za goljufa, ki mu ni za zaupati. Jezus pa je videl njegovo notranjost in željo po drugačnem življenju. Potreboval je samo pomoč prijatelja, ki ga ne obsoja in ki ga jemlje resno.

Pesem: Veselje je zastava ...

Evangelij: Lk 19,1-10

Pesem: Ko Jezus je začel učiti ... (ZG, str. 60)

(Lahko preberemo tudi iz knjige *Bodo pa kamni spregovorili: Zahejevo drevo*, str. 33.)

Potreba po prijateljstvu je v vsakem človeku. Prijateljstvo je eno najglobljih čustev in ima na sebi nekaj večnega. V nekaj trenutkih tišine se spomnimo na svojega prijatelja ali prijateljico in mu podarimo v molitvi svoj nasmeh sreče in hvaležnosti ...

(Lahko sledijo spontane molitve za prijatelje in prijateljstva ali pa naslednje:)

1. Gospod, zahvaljujem se ti za zvestega prijatelja, ki kljub mojim napakam vztraja in odkriva v meni semena dobrega.

Odpev: Hvala ti, hvala ti, o Jezus (po melodiji *O blagoslovljen Zveličar*).

2. Gospod, zahvaljujem se ti za iskrenega prijatelja, ki se mi ne boji povedati mojih napak in ozkosti. Z njegovo pomočjo postajam boljši človek.

Odpev: Hvala ti, hvala ti ...

3. Gospod, zahvaljujem se ti za nesebičnega prijatelja, ki me s svojo željo po resnici vabi na pot skromnosti, učljivosti in odprtosti za druge.

Odpev: Hvala ti, hvala ti ...

Pesem: Vsakdo mora imeti prijatelja ... (ZG, str. 123)

Molitev

Bog govori po prijateljih

Gospod Jezus, hvala ti,

da hočeš tolikokrat priti k meni po ljubezni,

ki mi jo izkazujejo prijatelji: po toplini njihovega objema,

po nepričakovanem telefonskem klicu,



po razglednici, ki prispe prav tisti dan,
ko potrebujem spodbudo.
Dragi Gospod, včasih se mi zdiš tako daleč,
toda slišim lahko govorico človeškega dotika,
človeškega glasu in pisnega sporočila.
Naj se bolj in bolj naučim dojemati dejstvo,
da vsa ta ljubezen prihaja od tebe,
da si ti popolna ljubezen,
da si vir ljubezni in njena izpolnitev.
Zahvaljujem se ti za vsak izraz tvoje ljubezni do mene.
Naj postanem bolj vreden sprejeti tvojo ljubezen,
ne glede na to, kako jo izražaš.
In naj me ta ljubezen tako zaobjame,
da se bom naučil ljubiti: ljubiti tebe in dopustiti,
da boš po meni ti ljubil druge.

Joyce Huggett

3 Angel varuh

Uvod

Vsak dan se srečujemo z mnogimi ljudmi, v soli, na ulici, doma. Mnogokrat jih niti ne opazimo, pa tudi pozdrav nam včasih kar težko pride iz ust. Morda vidim koga, ki je v stiski, ki je v težavi, pa si mislim: "Njegov problem. Kar sam naj se znajde!" Ko pa sam potrebujem pomoč, zahtevam, da mi drugi dajo tisto, kar želim, drugače pa sem uzaljen, jezen. Vendar, če dobro premislim, vidim na vsakem koraku, kako smo odvisni drug od drugega, kako lahko komu ob meni življenje olepšam ali pa ga naredim bolj neznanega. Drug za drugega smo odgovorni in drug drugemu lahko pomagamo postati boljši, kot je to storil Klavdij z razposajenim Mihatom. Potrebna nam je vztrajnost, potrebno nam je zaupanje. Tako drug za drugega postajamo zvezda, ki nas vodi, kot nekdaj tri kralje, k Jezusu.

Pesem: Veselje je zastava ...

Evangelij: Mt 2,10-15

Pesem: Vsak dan mimo mene gre na stotine ljudi ... (ZG, str. 156)

Da lahko drugi v nas zaupajo, moramo postati vredni zaupanja. Nihče nam ne pripoveduje svojih skrivnosti, če ve, da jih ne znamo držati zase, da jih bomo izkoristili za druge namene. Ko nam nekdo zaupa, moramo znati ohraniti skrivnost zase in po svojih močeh storiti vse, da drugemu pomagamo v njegovi stiski, težavi. Za trenutek se ustavimo v tišini in pomislimo, ali znamo biti ljudje zaupanja, ali nam drugi zaupajo, pa tudi, kako potem drugim pomagamo biti boljši.



Bog nam neizmerno zaupa. Zato se obrnimo k njemu, ki je naš Stvarnik.

Tebe ljubim, Stvarnik moj ...

Recimo Mariji, da zaupamo vanjo. Ona nas nikoli ne zavrne, vedno nas razume. Priporočimo ji vse ljudi, ki nam zaupajo, pa tudi vse, ki so razočarani, ki nimajo nikogar.

Zdravamarija ...

Slava Očetu ...

4 Otožno srce

Uvod

Velikokrat smo že videli kakšnega žalostnega človeka. Hudo mu je, njegov obraz je otožen, morda ima celo objokane oči. Velikokrat niti ne vemo, zakaj je nekdo žalosten. Kar ne more se nasmehnuti. Tudi nam se je že gotovo to kdaj zgodilo. Bili smo nesrečni, nič nas ni moglo razveseliti. Pa tudi nič nam ni šlo od rok. Kaj naj storimo, kadar se tako počutimo?

Najprej moramo premisliti, od kod izvira naša žalost. Pri tem je naš največji Pomočnik Sveti Duh, ki najbolje pozna naše srce in ve, kaj je v njem. Če ga prosimo, nam on pomaga spoznati, kaj je v nas, in nam da moč, da smo iskreni sami s seboj. Če smo bolni, se lahko zdravimo, če pa je v našem srcu kaj narobe, moramo imeti pogum, da stopimo vanj in se iskreno vprašamo, kaj je narobe. Če je v našem srcu še takšen vihar, je Jezus vedno z nami, on ga lahko pomiri, samo poklicati ga moramo na pomoč: "Gospod, reši me!" Tako so ga poklicali na pomoč učenci, ki so se na jezeru neuspešno borili z valovi.

Pesem: Veselje je zastava ...

Evangelij: Mt 8,23-27

Pesem: Veruj v Boga, veruj v Boga ... (ZG, str. 120)

(večkrat ponovimo)

ali: Nič ne de, če so poti ... (ZG, str. 151)

ali: Ti, ki vir življenja si za me ... (ZG, str. 116)

Notranje veselje izvira iz čistega srca, zato se tudi mi ustavimo nekaj trenutkov v tišini in pomislimo, kakšno je naše srce, kaj je v njem, ali je dobrotu, ljubezen do Boga in bližnjega ali pa še kaj drugega, kar nam teži vest. Greh je največji razlog za našo žalost.

(premor tišine)



Tako se je zgodilo tudi našemu Mihatu. Prijatelj Klavdij in don Bosko sta mu pomagala pogledati v dušo.

Prosimo Stvarnika in potem Marijo za pogum, da bi se znali z iskrenostjo srečati s seboj in vedno hoditi skupaj z Jezusom v življenju.

Tebe ljubim Stvarnik moj ... O Gospa moja ... Slava Očetu ...

5 Veselo srce

Uvod

Ko človek najde pot v svoj notranji svet, odkrije svoje nepopolnosti in grehe. Znajde se v veliki zadregi pred seboj in pred Bogom. V taki zadregi se je znašel naš junak Miha. Čutil je, da mora nekaj storiti. V njem je bila velika želja po resnici. Kdor res ljubi resnico, ta je ponizen in učljiv.

Miha je iskreno iskal, zato ni zaprl svojega srca duhovniku, ampak ponižno pokleknil v spovednico in poln hvaležnosti prišel iz nje z mnogimi načrti za poboljšanje. Kaj je pravzaprav tisto, kar je Mihata napolnjevalo z veseljem? Ponovno prijateljstvo z Jezusom, odrešenost, ki ga je osvobodila odvečne navlake.

Tudi nas, mene, Kristus osvobaja vsakokrat, ko se mu približamo v preprostosti, nenarejenosti, skesanosti, polni iskrene želje po poboljšanju. Ponavlja mi: "Mir vam bodi!" V tem trenutku naredimo tako kot apostoli. Preprosto mu odprimo srce, da bo mogel stopiti vanj in ga spremeniti.

Pesem: Veselje je zastava ...

Evangelij: Jn 20,19-23

Pesem: On rešuje mene ... (ZG, str: 88)

Dar odpuščanja prejmemo po duhovniku, ki ga pošilja Bog. On je srednik med nami in Bogom. Po njem prihaja Bog med nas. Ali kdaj molim za duhovnike, za spovednika? Če tega do sedaj še nismo storili, se danes posebej spomnimo tistih duhovnikov, ki so se trudili za naše veselo srce. Naredimo pa tudi kakšen dober sklep.

(trenutki tišine, nato pritrdimo mavrični del srca)

Skupaj zmolimo *molitev sv. Terezije Deteta Jezusa* za duhovnike:

Jezus, večni, veliki duhovnik,
ohrani svoje duhovnike v zavetju svojega presvetega Srca,
da jim nihče ne bo mogel škodovati.
Ohrani neomadeževane njihove maziljene roke,



ki se vsak dan dotikajo tvojega presvetega telesa.
Ohrani čiste njihove ustnice,
ki jih je pordečila tvoja dragocena kri.
Ohrani njihovo srce čisto in sveto,
ki je zapečateno z vzvišenim znamenjem tvojega slavnega duhovništva.
Naj rastejo v ljubezni in zvestobi do tebe.
Obvaruj jih vsega posvetnega.
Daj jim z oblastjo spreminjati kruh in vino,
tudi moč spreminjati srca.
Blagoslovi njihovo delo z obilnimi sadovi
in podari jim nekoč krono večnega življenja. Amen.
sv. Terezija Deteta Jezusa

ali:

Očenaš ...

Zdravamarija ...

6 *Kako bo v peklu*

Uvod

Naše življenje tu na zemlji je prehodno, po nekaj desetletjih se prevesi v večnost. Lahko si predstavljamo sončni vzhod - rojstvo, potovanje po nebu - naše bivanje in ustvarjanje;

in sončni zahod - naš odhod v večnost. Vsi trenutki so zelo pomembni. To pa zato, ker je ljubezen tista, ki ostane večno in bo vsebina večne sreče. Gorje pekla je v tem, da tam ni več možno ljubiti. Korenina pekla je greh. Torej je zelo pomembno, kako živim danes, ta dan, ki mi ga Bog podarja, ali v ljubezni ali v grehu?

"Današnji dan je tu, zate, da bi bil srečen! Drugega dneva namreč ni maš, da bi živel v vsej polnosti, da bi bil vesel in zadovoljen! Včeraj? Je že mimo. Jutri? Šele pride. Danes - je torej edini dan, ki je zares tvoj. Naredi iz njega svoj najlepší dan! Čudovito!"

(Rože sreče moraš saditi sam, str. 50)

Postati moram dobro drevo, ki bo rodilo svoj sad. Jezus pravi v Evangeliju: "Česar je polno srce, to usta govore. Dober človek prinaša iz dobrega zaklada dobro ... hudoben hudo."

Živeti pomeni: ustaviti se tam, kjer sije sonce. Vzemi si čas za srečo!

Pesem: Veselje je zastava ...

Evangelij: Mt 12,33-37

Pesem: Pusti drobnarije, čas hiti ... (Zapojmo bratje, str. 21)

Koliko besed izgovorimo po nepotrebnem in z njimi žalimo bližnjega, predvsem pa Boga. Presekajmo korenine zla. V trenutkih tišine se bom spomnil vseh tistih, ljudi in otrok, ki grdo govorijo, da bi njihovo srce postalo dober zaklad. Vsi skupaj zmolimo:

<i>Tebe ljubim ...</i>	<i>Očenaš ...</i>
<i>Zdravamarija ...</i>	<i>Slava Očetu ...</i>
<i>Kesanje ...</i>	<i>O Gospa moja ...</i>

7 Če kri zavre

Uvod

Danes razmišljamo, kako se je Miha od začetka dolgočasil, ko je bil v cerkvi. Takrat se ni razumel, kaj se v njej velikega dogaja, kako je v cerkvi navzoč sam Jezus. Bog ne pričakuje od nas učenih besed, dolgih ur molitve, pričakuje pa, da se nanj pogosto spomnimo, da, ko molimo, zares mislimo nanj. On je vedno z nami, ko smo v cerkvi, pa tudi, ko smo doma, ko smo v tem času oratorija v dvorani, pri igri, petju. On nas je vedno vesel, vedno nas ima rad. In kako je vesel, ko mu preprosto povemo s svojimi besedami, kaj se nam dogaja, da ga prosimo, se mu zahvalimo za vse lepo. Če je on z nami, če nam on pomaga, potem lahko tudi mi postajamo boljši, korak za korakom, dan za dnevom. Ko je Jezus učil moliti apostole, jih je naučil Očenaš. Vsi smo torej med seboj bratje in sestre. Z veliko pozornostjo, po pesmi prisluhnimo odlomku Evangelija, da bomo tudi mi znali moliti, kot nas uči Jezus.

Pesem: Veselje je zastava ...

Evangelij: Mt 6,5-14

Pesem: Jezus je pot, resnica in življenje ... (ZG, str. 47)

V molitvi je pot, resnica in življenje ...

(Nato lahko dva zmolita po vlogah naslednji Očenaš.)

Očenaš ...

M: Oče naš, ki si v nebesih ...

B: Ja?

M: Ne prekinjaj me. Molim!

B: Saj si me ti nagovoril.

M: Jaz naj bi tebe nagovoril? Ne ... ne, pravzaprav ne. Tako pač molimo: Oče naš, ki si v nebesih!

B: Poglej, že spet! Kličes me, da bi začel pogovor z mano, kajne? Torej, za kaj gre?



M: *Posvečeno bodi tvoje ime...*

B: Misliš to resno?

M: Kaj naj mislim resno?

B: Želiš resnično posvečevati moje ime? Kaj pa to pomeni?

M: To pomeni ... mmm ... to pomeni ..., ne vem, kaj to pomeni. Kako naj bi to vedel?

B: Pomeni, da me želiš častiti, da sem ti zelo pomemben, da ti je moje ime dragoceno.

M: A tako, hmm, to razumem.

M: *Pridi k nam tvoje kraljestvo, zgodi se tvoja volja, kakor v nebesih tako na zemlji.*

B: To resnično storiš?

M: Da se tvoja volja zgodi? Seveda. Redno grem ob nedeljah k sveti maši, vsak dan zmolim kratke molitve ...

B: Želim več: želim, da si urediš življenje; želim, da delaš dobro sebi in drugim; želim, da nisi zadovoljen s cilji, ki jih lahko z lahkoto dosežeš; želim, da opustiš navade, s katerimi greš sošolcem na živce; želim, da ne misliš samo nase in na svojo lastno korist, ampak tudi na druge. Kajti vse, kar storiš mojim najmanjšim bratom, meni storiš.

M: Zakaj to pripoveduješ ravno meni? Poglej, koliko hinavcev ne gre samo ob nedeljah, ampak tudi med tednom v cerkev! Te poglej, kako živijo.

B: Oprosti, mislil sem, da resnično moliš za to, da bi prišlo moje kraljestvo in da se zgodi moja volja. To se namreč začne osebno pri sebi, ki za to prosi. Šele, ko boš isto želel, kot jaz, boš lahko postal poslanec mojega kraljestva.

M: To mi postaja vedno bolj jasno. Lahko nadaljujem z molitvijo?

M: *Daj nam danes naš vsakdanji kruh ...*

B: Ti imaš dosti hrane in se lahko vsak dan do sitega naješ. Tvoja prošnja vsebuje zadolžitev, da boš nekaj naredil zato, da bi vsi, ki trpijo na vsem svetu lakoto, dobili vsakdanji kruh.

M: Kaj lahko jaz kot posameznik sploh spremenim? Politiki in vsi, ki imajo oblast, naj nekaj spremenijo.

B: Z malim, kar imaš in uspeš narediti, lahko prispevaš svoj delež. Možnosti je dovolj: bolj ceniti vsakdanjo hrano, posebno kruh, prihranke darovati potrebnim, deliti s tistimi, ki nimajo ... in JAZ bom naredil iz malega velike stvari.

M: *In odpusti nam naše dolge, kakor tudi mi odpuščamo svojim dolžnikom ...*

B: In tvoj sošolec?

M: Sedaj pa še z njim začni! Ti veš, da me je javno osramotil, njegovo predrzno govorjenje mi gre tako na jetra, da bi ga najrajši ... In on to tudi ve. Stalno se dela norca iz mene, me zafrkava ...

B: Vem, vem. In tvoja molitev?

M: Ne mislim tako, kot sem zmolil ...



B: Lepo, da si vsaj odkrit. Si zadovoljen, če te vsak dan spremljata ta grenkoba in odpor do sošolca?

M: Ne. Spravita me v slabo voljo in me naredita bolnega!

B: Želim te ozdraviti. Odpusti mu in jaz ti odpustim. Potem sta predrznost in sovraštvo njegova greha in ne tvoja. Gotovo boš zgubil nekaj svojega imidža, vendar odpuščanje ti bo prineslo mir v srce.

M: Hm. Ne vem, ali bom imel zadosti moči za ta korak.

B: Jaz ti bom pomagal.

M: *In ne vpelji nas v skušnjavo, temveč reši nas hudega ...*

B: Nič rajši od tega. Izogibaj se ljudi in situacij, ki bi te skušali oz. v katerih bi bil skušan.

M: Kako to misliš?

B: Ti poznaš lastne šibke točke: da se nočeš obvezati in prevzeti odgovornosti, denar, napadalnost, jeza ... Ne dajaj skušnjavcu nobene možnosti.

M: Mislim, da je bil to najtežji Očenaš, ki sem ga kdajkoli zmolil v svojem življenju. Vendar sem prvič začutil v sebi neko povezavo s svojim življenjem.

B: Lepo. Napredujeva. Sedaj pa še zmoli do konca.

M: *Kajti tvoje je kraljestvo, tvoja je oblast in slava vekomaj. Amen.*

B: Veš, kaj me razveseljuje? Če me kdo začenja jemati resno, pristno moliti in hoditi za menoj ter delati, kar je moja volja. Če kdo spozna in čuti, da ga prizadevanje za prihod nebeskega kraljestva osrečuje.

Slava Očetu ...

8 Samo malo

Uvod

Danes smo se zbrali pred Gospodom, da se mu zahvalimo. Naše življenje je obogatil z mnogimi darovi, ki jih že poznamo ali pa jih še odkrivamo. Bog nam je dal razne sposobnosti, ne zato, da bi se z njimi vazili in povzdigovali nad druge, ampak, da bi z njimi razveseljevali druge. Naše zadržanje naj bi bilo vedno skromno, ponižno, saj si nismo sami dali darov in sposobnosti, ki jih imamo. Vse so Božji dar, sami nimamo za to zaslug. To, kar znam jaz, morda ti ne znaš, to, kar znaš in zmoreš ti, pa morda jaz ne zmorem. Don Bosko nas vabi k skromnosti z besedami: "Kdor je skromen in ljubezniv, ga bodo ljubili vsi: Bog in ljudje." Pomembno je, da svoje talente ali darove razvijamo in jih uporabljamo za dobro. K temu nas danes spodbuja Mihov zgled in Jezusova spodbuda v Evangeliju.

Pesem: Veselje je zastava ...



Evangelij: Mt 25,14-23

Pesem: Mnogo poti ... (ZG, str. 69)

Gospod Jezus Kristus, v Evangeliju nas učiš, da svojih talentov ne smemo zakopati, temveč z njimi kupčevati, da se pomnožijo, povečajo. Hvala ti, Jezus za talente, s katerimi si me obdaril.

Odpev: O moj Gospod, bodi zahvaljen ... (ZG, str. 86)

Jezus, hvala ti za talente mojih bratov, sester, vseh, ki so z menoj v oratoriju. Bogatijo moje življenje, da je lepše in polno.

Odpev: O moj Gospod, bodi zahvaljen ...

Jezus, hvala ti za starše, vzgojitelje, animatorje, katehete, učitelje, ki nam pomagajo odkrivati in razvijati naše talente.

Odpev: O moj Gospod, bodi zahvaljen ...

Jezus, hvala ti, ker nas vedno znova preko zakramentov spodbujaš, da ne popustimo lenobi, ampak se vztrajno trudimo in delamo, da bi razvili svoje sposobnosti in z njimi razveseljevali tebe in ljudi.

Odpev: O moj Gospod, bodi zahvaljen ...

Molitev

Božji dotik v človeku so njegove sposobnosti:
ljubiti, misliti, hrepeneti, sanjati, upati, verovati ...
to so njegovi talenti.

Vsakemu so dani različno. Vsi talenti pa so enakovredni.
Število ni pomembno, ker Bog gleda na ustvarjalno delo,
na podvojitve, ne pa na število sposobnosti v človeku.

Talenti so v vsakem od nas, v sošolcih, v učiteljih,
v profesorjih, v starših ...

Šele v stiku z drugimi se zavemo, kaj nosimo v sebi;
še le v ustvarjalnem delu se nam pokažejo zmožnosti našega dela.

Ko zbiramo pogum, da pokažemo, kaj vemo, da storimo nekaj,
se nas morda polašča pri srcu strah,

toda ravno takrat moramo iz privajenega zavetja.

Sicer postanemo podobni tretjemu služabniku,
ki ni bil zmožen tvegati, narediti "kupčijo".

Očenaš ...

Zdravamarija ...

Slava Očetu ...



9 Rožni venec za dobrotnika

Uvod

V življenju se nam večkrat zdi samoumevno, da imamo hrano, obleko, dom ... Pa mi vendar vsak dan nešteto neznanih ljudi pripravlja srečo. Mnogi delavci, inženirji, kmeti, učitelji se je trudijo zame. Nekam globoko je včasih zakopana naša hvaležnost.

Pri Mihatu pa nas preseneti prav njegova rahločutnost do človeka, ki jim je ponudil gostoljubje v svoji hiši. Molil je zanj. V njem je bila živa lepa in sveta lastnost - HVALEŽNOST.

Jezus, ti nas učiš hvaležnosti. Marsikateri večer me najdeš med devetimi gobavci, ki se ti niso prišli zahvalit. Gospod, daj mi hvaležno srce!

Pesem: Veselje je zastava ...

Evangelij: Lk 17,11-19

Pesem: Hvala za vsako dobro jutro (ZG, str. 39)

Vsak naš trenutek je odvisen od tvoje dobrotne roke. Ti si naš veliki dobrotnik, ki nam daješ vse potrebno za življenje. Nekaj trenutkov v tišini razmisli jmo o dobroti, s katero nas obsipa Bog.

V obliki litanij se zahvaljujmo in vzklikajmo HVALA TI:

- Dobri Bog, ustvaril si nebo in zemljo - HVALA TI.
- Jezus, ti si naš Odrešenik.
- Sveti Duh, ti nas vodiš in učiš.
- Dal si nam skrbne starše.
- Vsak dan nam v oratoriju daješ vesele in prijazne vzgojitelje.

Vse te prošnje in zahvale povežimo v lep sopek Mariji in zmolimo *desetko rožnega venca* za vse, ki so danes gostoljubni z nami.

10 Vsem iskren prijatelj

Uvod

”Kdor ima v srcu ljubezen, ima vedno nekaj, kar lahko da.” Tako je zapisal sv. Avguštín. Zgolj govorjenje je mahanje po zraku. Ljudje hočemo dokazov ljubezni, ko se resnično nekdo zavzame za moje probleme, me skuša razumeti, je z menoj potrpežljiv ...

Tak zgled nam danes ponuja zgodba o Mihatu. Obvladoval in oblikoval je svoj značaj. Postal je luč za druge. Pozabil je nase in gledal na potrebe drugih. Na njem je zažarel Kristusov obraz. O da bi tudi nam zažareli obrazi ob srečevanju drugega z drugim.



Pesem: Veselje je zastava ...

Evangelij: Mt 5,13-16

Pesem: O moj Bog, dopusti mi ... (ZG, str. 85)

ali: Kristus stoji pred nami ... (ZG, str. 65)

Dobra sol in luč sem, če množim in darujem dobroto, resnico, ljubezen. Ali te lepe lastnosti živijo v meni? Jih morda kdaj postavljam pod merik in je okrog mene vse temno?

V molitvi bom prosil zase, da bi Bog po meni mogel zaziveti v drugih, z molitvijo, ki jo je napisala Mati Terezija:

Gospod, hočeš moje roke, da bi današnji dan pomagal ubogim in bolnim, ki so pomoči potrebni?

Gospod, danes ti dam svoje roke.

Gospod, hočeš moje noge, da bi današnji dan obiskala vse tiste, ki potrebujejo prijatelja?

Gospod, danes ti dam svoje noge.

Gospod, hočeš moj glas, da bi današnji dan nagovorila tiste, ki so potrebni besed ljubezni?

Gospod, danes ti dajem svoj glas.

Gospod, hočeš moje srce, da bi današnji dan ljubila vsakega osamljenega človeka, ker je človek?

Gospod, danes ti dam svoje srce.

Mati Terezija

ali

Služiti drugim pomeni na tak ali drugačen način umirati samemu sebi.

Treba je darovati svoj čas, svoje moči, svoj denar, treba je iti iz samega sebe, zmotiti ritem svojih navad, omejiti svoje delovanje drugod, odreči se prenekateremu zadovoljstvu.

Skratka: služba vključuje žrtev.

Sem danes komu služil? Kaj sem žrtvoval?

Če se bom navadil na majhne vsakdanje žrtve, mi beseda "žrtev" ne bo več povzročala strahu, postala mi bo domača. Poglej samo okoli sebe, kaj vse delajo zate drugi, na primer tvoja mama.

Koliko je moje življenje služba?

Če pripadam kaki skupini, v kolikšni meri sem njen koristen član?

Gospod, prišel si, da bi služil;

glej, na razpolago sem ti, da ti pomagam.



11 Godovno darilo

Uvod

Vsak od nas je pri krstu dobil svoje ime. Bog nas je poklical v življenje in nam podaril tudi zavetnika, svetnika, ki v nebesih prosi za nas. Še na poseben način se ga spominjamo na svoj godovni dan. Takrat niso pomembna samo materialna darila, ki jih dobimo, največ lahko komu damo, če molimo zanj. Takšnega daru je bil naš Miha najbolj vesel. Danes se želimo Bogu zahvaliti za svojega zavetnika. Lahko jih povemo kar na glas.

(medtem rahla glasba)

Hvala ti, Gospod, za mojega krstnega zavetnika. On je tisti, ki prosi zame, da bi Božja beseda obrodila bogate sadove v mojem srcu. Drugače se lahko zgodi kot semenu v priliki, ki jo bomo slišali, da se Božja beseda razgubi in ne obrodi sadu, če ni pripravljenosti v našem srcu.

Pesem: Veselje je zastava ...

Evangelij: Mt 13,1-9

Pesem: Glejte, sejalec gre sejati ... (ZG, str. 105)

Naše srce je njiva, na katero je posejana Božja beseda. Ali bo lahko obrodila sad?

Prosimo našega Prijatelja Jezusa, naj nam pomaga, na priprosnjo naših zavetnikov, da bomo dobra zemlja za njegovo besedo:

JEZUS, USLIŠI NAS

1. Jezus, daj, da bomo vedno radi poslušali tvojo besedo.
2. Jezus, naj ne pozabimo na to, kar nam vsak dan znova naročaš.
3. Jezus, naj vedno bolj poslušamo tvoj glas kot pa glas hudobnega duha, ki hoče zadušiti tvojo besedo v naših srcih.
4. Jezus, naj bomo pozorni nate in ne raztreseni.
5. Jezus, naj radi molimo za svoje prijatelje, saj je to zanje najlepše darilo.
6. Jezus, spomni se vseh tistih, za katere nihče ne moli. Bodi jim ti blizu.

Izročimo se še Mariji, ki je Božjo besedo vedno s skrbnostjo ohranjala v svojem srcu in je v njej vedno obrodila bogate sadove:

O Gospa moja ...

Slava Očetu ...



12 Sam z Bogom

Uvod

Naše življenje je romanje. Romamo proti nebesom. Šele tam bomo dokončno doma, za večno združeni z Jezusom, z Marijo, z vsemi svetniki, s svojimi prijatelji, znanci. Šele tam bomo zares srečni, trajno srečni. Vendar se velikokrat vedemo, kot da ne bi živeli za nebesa. Vsak dan, vsak trenutek si namreč izbiramo nebesa, če smo dobri, če imamo radi Boga in bližnjega, če delamo dobra dela. Tam bodo izpolnjena vsa naša pričakovanja, vsi naši upi. Tam bomo gledali Jezusa iz oči v oči, v vsej njegovi lepoti, ki nam je tukaj še prikrita. Bila pa je že za hip razodeta nekaterim apostolom.

Pesem: Veselje je zastava ...

Evangelij: Mt 17,1-8

Pesem: Na poti skozi življenje ... (ZG, str. 73)

Ko se je Miha pripravljaj na svoje dokončno srečanje z Bogom, ga je najbolj tolazil spomin na opravljena dobra dela v čast Materi Božji. Rekel je: "Na sodbi ne bom sam z Bogom. Tam bo tudi Marija. Nič se ne bojim smrti." Miha je bil pripravljen, ker se je vsak dan pripravljaj na to dokončno srečanje z Bogom. Kako pa je z menoj? Lahko se za trenutek ustavimo in vsak naj pomisli, kako bi bilo, če bi danes umrl? Če bomo vsak trenutek pripravljeni, bo naše srce zares lahko vedno veselo.

Ko danes zaključujemo dneve oratorija, se Bogu zahvalimo za vse darove, ki smo jih bili v tem času deležni, predvsem za dar, da smo ga vsak dan bolj spoznali in ga razveseljevali z dobrimi deli. Naše srce, ki se je obarvalo z mavričnimi barvami pozornosti, prijateljstva, zaupanja, veselja, iskrenosti, molitve, zvestobe, dobrega zgleda, iznajdljivosti in pripravljenosti, naj vedno ostane *veselo srce*, ker bo v njem vedno prebival Jezus. In na naši poti bo z nami Marija, ki nas bo spodbujala in nam vlivala poguma.

Zahvalimo se za te dni s pesmijo:

Pesem: On mi dal prelepo je nebo ... (ZG, str. 87)

ali: Na tej poti v večnost trden bom ostal ... (ZG, str. 74)





10 DELAVNICE

1 Vlak iz lesenih odpadnih kosov (1. zgodba)

Pripomočki:

Odpadni leseni deli (*kvadri, kocke, okrogle palčke*), letev, lepilo, nikol, žeb-lji, kladivo, vrstica ali žica, tempera barvice oz. flomastri ipd.

Izdelava:

Pri kakem mizarju nabavimo odpadni material. Prosimo ga, da ga nareže na enake dele (*kvadre v obliki enega vagona oz. lokomotive*). Morda se da z njim dogovoriti, da spredaj in zadaj izvrta tudi luknje (*za kolesa - slika A*), ali pa dela to animator z vrtnim strojem v samem času delavnic. Med dve večji kocki (*oz. kvadra*) zle-pimo manjšo kocko (*ali pribijemo žebelj na eno in drugo kocko ter povežemo z vrstico ali žico - slika A*), do-damo kolesa (*zlepimo ali pa zvrta-mo luknjo v spodnjem delu kocke ter skozi njo napeljemo okroglo palčko, ki ji na vsakem koncu pribijemo ali prilepimo kolo - slika B*). Na prvi vagon oz. lokomoti-vo lahko nalepimo še dimnik (*slika Č*). Vse skupaj primerno pobarvamo.

Opomba: Primerno za fante višjih razredov.

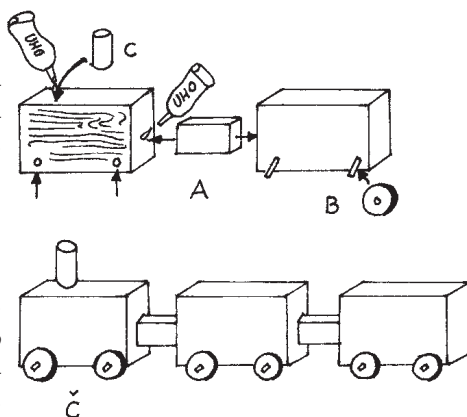

2 Vlak iz škatel (1. zgodba)

Pripomočki:

Škatle oz. škatlice enakih dimenzij (*npr. od tablet, vžigalic ali kakih večjih škatel ipd.*), papirnati tulci (*npr. od toaletnega papirja*) ali trši karton, trši pa-pirnati trakovi ali vrstica, lepilo, škarje, nož, lahko tudi plastične slamice (*za osi koles*), tempera barvice.

Izdelava:

Škatle zlepiamo med se-boj s trakom iz kartona (*ali povežemo z vrstico - slika A*). Narežemo kolesa iz papirnatih tulcev (*ali trše-*

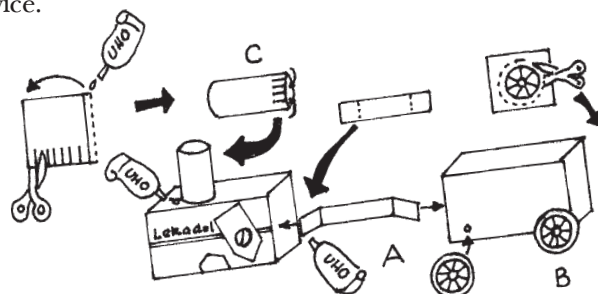

ga kartona - slika B) in nalepimo na škatle (oz. kolesi povežemo s plastično slamičo, ki jo že prej nataknejo skozi dve luknji »vagona«). Dodamo še daljši tulec za dimnik (slika C). Vse skupaj primerno pobarvamo.

Opomba: Primerno za mlajše.

3 Okrasna posodica iz školjk (2. zgodba)

Pripomočki:

2 večji školjki, košček usnja, univerzalno lepilo, tempera barve, nitrolak, čopiči, škarje.

Izdelava:

Dve očiščeni, enako veliki školjki pobarvaj s črno barvo po izbočeni (zunanji) površini. Ker so vse večje školjke po zunanji strani rebraste, lahko rebra pisano pobarvaš s tempera barvami (slika A).

Vdolbinice lahko poslikaš črtkasto v krožni smeri (slika B).

Ko se barva posuši, jo premaži z nitrolakom, da bo kasneje odporna proti vodi.

Iz črnega usnja izreži s škarjami 2 koščka jajčaste oblike (slika C).

Školjki poklopi eno na drugo.

En košček usnja namaži z lepilom in školjki zlepi po zunanji strani, kot kaže slika Č.

Počakaj, da se lepilo posuši, prilepi še drugi del usnja po notranji strani školjkinega zgiba (slika D). Lepilo se mora nekaj časa sušiti, preden smejo školjko odpirati.

Dobil si posodico za odlaganje ogrlic, kovancev, sponk ipd.

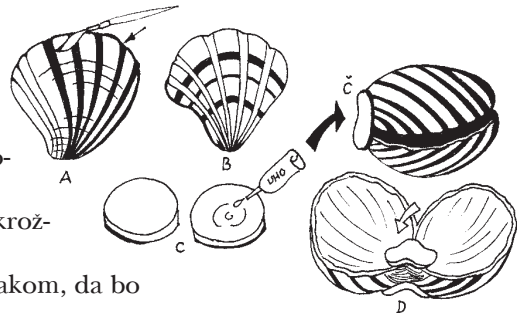

4 Zapestnica prijateljstva (2. zgodba)

Pripomočki:

Volnene nitki, varovalna sponka ali selotejp.

Izdelava:

Vzemi 2 volnene nitke različnih barv. Ena naj bo daljša kot druga (slika A). Obe skupaj prepogni (slika B) in naredi vozle ter prilepi z lepilnim trakom na mizo ali spni z varovalno zaponko na kavbojke (slika C). Nato začni s prepletanjem: najprej začneš z nitko štev. 1 in jo daš čez sredinski nitki, nitko 2 daš čez nitko štev. 1 na desni strani, greš pod sredinskima nitkama in nato na levi strani najprej pod nitko štev. 1 in nato čez njo, zategnemo ter dobiš vozle (slika Č). Potem nadaljuješ z nitko štev. 1, ki je sedaj na desni strani in jo daš čez sredinski nitki, nitko štev. 2 pa daš čez

nitko števil 1 na levi strani, greš pod sredinskima nitkama in nato na desni strani najprej pod nitko števil 1 in nato čez njo (slika D). Potem zategni ter dobiš vozel (slika E). Tako nadaljuješ, dokler ne dobiš tako dolge zapestnice, ki ustreza tvoji roki in jo na koncu zaveži tako, da dve nitki prepelješ skozi začetno pentljo (slika F) ter zavežeš skupaj z drugima dvema nitkama.

To zapestnico prijateljstva si lahko tudi zamenjamo, jo komu podarimo ipd.

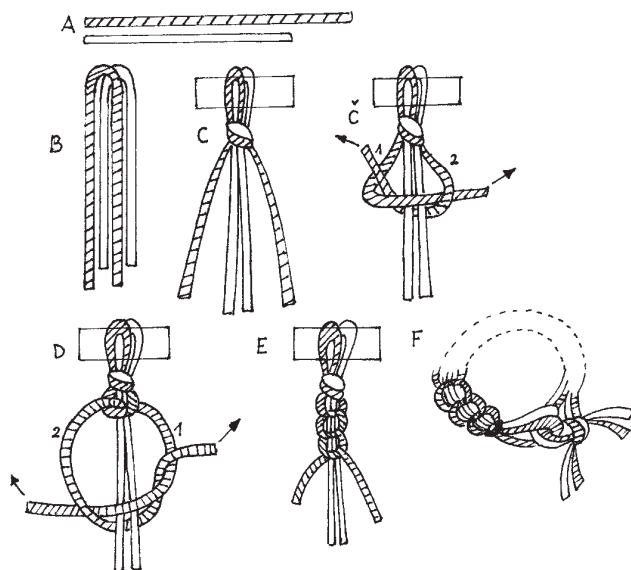

5 Krone (3. zgodba)

Pripomočki:

Lepenka (od rjavih kartonastih skatel, ki imajo dve plasti kartona, ravno in valovito), svetleč papir različnih (zlasti svetlih, zlatih oz. srebrnih) barv, skarje, meter ali vrstica, gumica, morda tudi barvice, voščenke, flomastri ...

Izdelava:

Če si hočemo narediti krono za svojo glavo, moramo najprej ugotoviti, kako velik je obseg naše glave. Zato potrebujemo meter ali vrstico (slika A). Ko bomo delali krono, jo bomo naredili nekoliko manjšo, ker je bomo zadaj speli z gumico, ki bo pomagala, da se bo krona prilagajala naši glavi (slika B).

Najbolje je, da eden od animatorjev pripravi šablono krone (lahko tudi različne šablone - slika C), ki si jo potem otroci preprosto prerisajo in izrežejo ter nalepijo na krono barvni papir, si jo pobarvajo, okrasijo in zadaj z animatorjevo pomočjo spnejo z gumico.

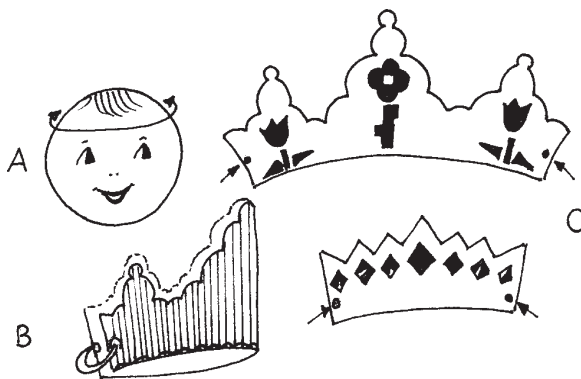

6 Jadrnica iz lesa (4. zgodba)

Pripomočki:

Letvica, palčka, tanka bakrena žička, lesene trske, lesen podstavek, bela - trda plastika, svinčena kroglica, PVC-vrečka, brusilni papir, ročna žaga, skarjice, olfanož, lepilo, lak, skica - načrt.

Izdelava:

Najprej narišemo načrt jadrnice na papir ali karton (slika A). Obliko jadrnice iz kartona prenesemo na letvico (s svinčnikom narišemo obliko - slika B), nato pa z žago in brusilnim papirjem oblikujemo trup jadrnice (otrokom naj pomagajo starejši!). Ko je trup dokončan, v najširšem delu jadrnice (na sredini po širini) zvrtnemo luknjo (s pomočjo ročnega vrtalnika - slika C). V luknjo zapičimo paličico in jo tudi dobro zalepimo, tako da trdno stoji (slika Č). Nato pripravimo jadro, ki mora biti primerne velikosti (ponavadi je to PVC-vrečka ali papir, ki ga uporabljajo za jadrnalna padala - slika D); nanj nalepimo dve trski (eno zgoraj, drugo spodaj). Ko se paličici pritrdira čvrsto na jadro, lahko celotno jadro pritrdimos s pomočjo bakrene žice na že zarezano paličico, ki že pravokotno stoji na trupu jadrnice (slika E). Jadrnici dodamo še krmilo (v obliki krmila razrezana plastika - slika A) in ga pritrdimos v zadnji del trupa jadrnice na spodnji strani (zarezo naredimo z olfanožem). Krmilo obtežimo s svinčeno kroglico. Ladjico lahko poslikamo; nato pa jo zaščitimo s prozornim lakom. Ko se lak posuši, lahko ladjico tudi preizkusimo v vodi.

Nasvet:

Da bo ladjica lahko "stala" tudi na suhem, ji naredimo podstavek!

Opomba: Primerno za starejše (fante).

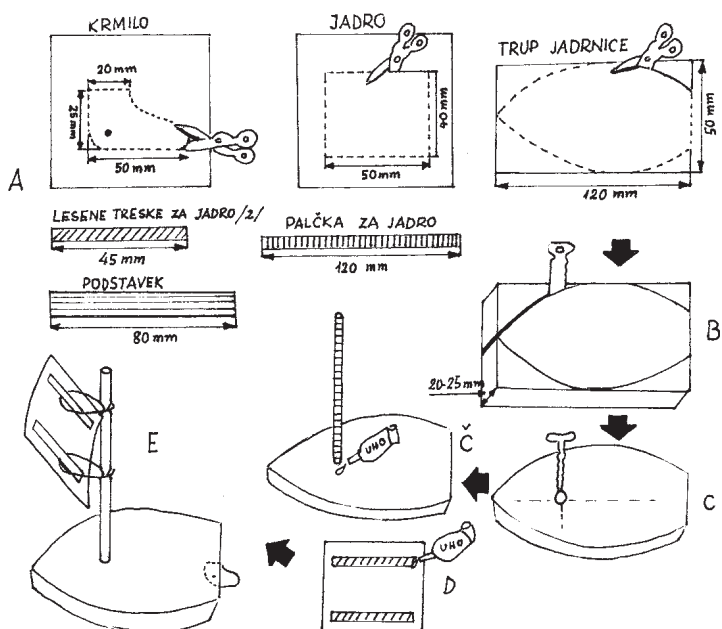

7 Svetilka (5. zgodba)

Pripomočki:

Aluminijasta folija, karton ali papir, svinčnik, igle ali šestilo, lepilo (*selotejp*) ali spenjač, krožnik, sveča.

Izdelava:

Poljubno velik kos aluminijaste folije pravokotne oblike položimo na trdno podlago, ki mora biti zavarovana s kartonom ali nekaj sloji papirja. Na folijo narišemo poljubno luknjičast vzorec, ki ga prebodemo z različno debelimi iglami, sestili, silami ... (slika A). Folijo zvijemo v valj in jo zlepimo ali spnemo na koncih (slika B). Postavimo jo na krožnik in v sredino damo svečo (slika C). Dobili bomo svečnik, ki bo metal zanimive sence.

Opomba: Primerno za starejše.

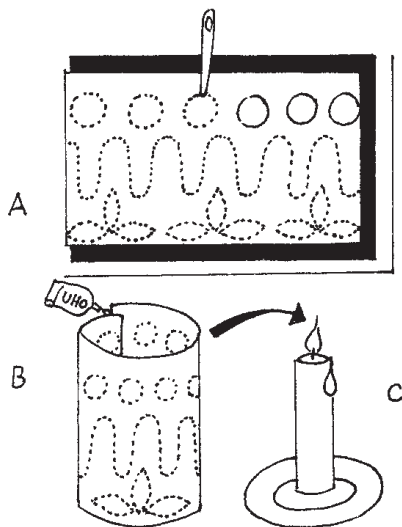

8 Svetilka (6. zgodba)

Pripomočki:

Večji stekleni kozarci (1 l, 2 l in več), sveča, barve za steklo, črn kolaž papir, škarje, sveča, selotejp.

Izdelava:

Kozarec pobarvamo z barvami za steklo. Zmerimo obseg kozarca s trakom kolaž papirja širine 10 cm (oz. odvisno od višine kozarca) ter ga razdelimo na 5-6 delov (odvisno tudi od obsega kozarca, npr. 3-5cm en zgib), zložimo v harmoniko, nanjo narišemo pajaca (slika A) in izrežemo (slika B).

Ko se je barva na steklu že posušila, na steklo nalepimo ta trak (iz katerega je nastalo 5-6 pajacev). V kozarec pokapamo vosek in nanj pritrdimo svečo (slika C).

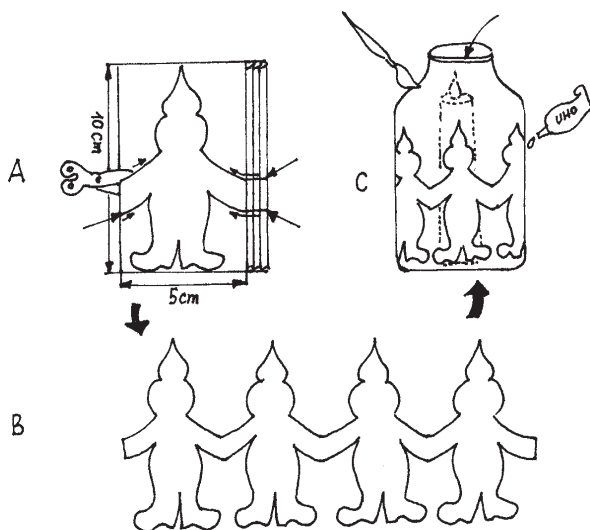

9 Izdelava ovitka za Sveto pismo (7. zgodba)

Pripomočki:

Usnje, luknjač, lepilo, škarje.

Izdelava:

Sveto pismo položimo na večji kos usnja in odmerimo (slika A).

Naredimo luknje z luknjačem in sešijemo z usnjenim trakom druge barve ter na koncu naredimo vozle (slika B).

Okrasimo sprednjo stran z različnimi motivi (po želji), kot so npr. križ, hostija, golob (slika C).

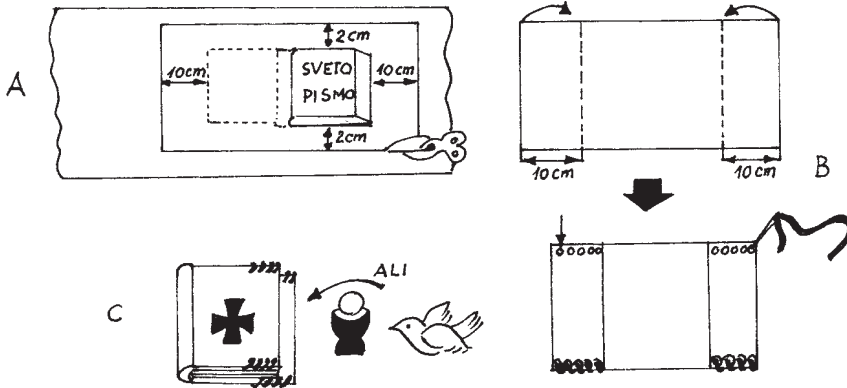

10 Mozaik (8. zgodba)

Pripomočki:

Ovisno od tega, iz katerih materialov oz. na kak način delamo mozaik: iz barvnih kamenčkov oz. kamenčkov, ki jih pobarvamo, ali iz raznih semen; karton, lesena plošča oz. košček furnirja, lepilo, risba za prerisovanje, barve in lak.

Izdelava:

Za podlago vzamemo kos lesa ali trši papir, glede na to, kaj uporabimo za mozaik (kamenčki na les, semena lahko na les, furnir ali trši karton).

Na karton oz. les / furnir narišemo (oz. prerišemo) neki motiv: cvetlico, srce, simbol oratorija ali nekaj podobnega (slika A).

Na ta obris nanašamo (lepimo) razne kamenčke ali semena. Tudi vso podlago lahko zapolnimo z določenimi kamenčki ali semeni (slika B).

Ko se stvari malo posušijo, poljudno pobarvamo. In ko se posuši tudi barva, lahko še prelakiramo, da bo izdelek obstojen.

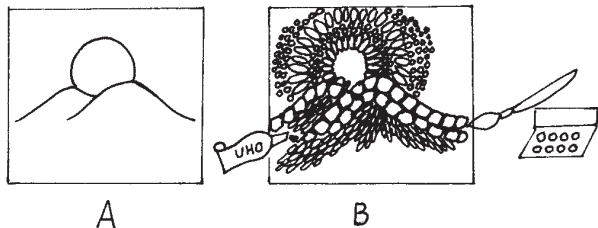

11 Barvno »okno« (8. zgodba)

Pripomočki:

Trši papir A4-A3, skarje, svinčnik, lepilni trak, raznovrstni barvni svetleči papir (*prav je, da je prosojen*).

Izdelava:

Na trši papir oz. karton (*format A4-A3*) naredimo načrt barvnega okna. Črne črte (*svinčene spojke*), ki povezujejo delček okna z drugim delčkom, morajo biti zelo jasne in dovolj široke (*5-10 mm*), da bomo lahko nanje lepili barvni papir (*slika A*).

Načrt naj bo čim bolj izviren (*zgolj igra barv ali tudi kak jaseen motiv - slika A*).

Tiste delčke, ki naj bi bili napolnjeni z »barvnim steklom«, natančno izrežemo (*slika B*).

Iz barvnega prosojnega papirja narežemo primerne koščke za delčke barvnega okna. Te delčke zlepiamo na hrbtni strani načrta okna - kartona (*slika C*).

Ko končamo, postavimo izdelek pred okno, na mizo (pred svetilko) in zasije nam čudovito okno (*slika Č*).

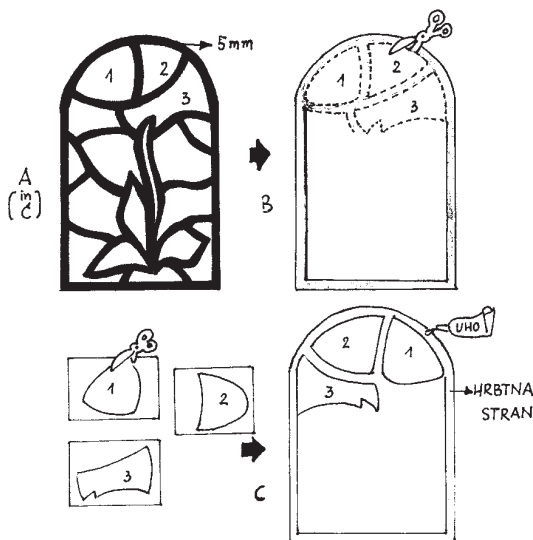

12 Hišica v cvetju (9. zgodba)

Pripomočki:

Trši papir ali karton, barvice ali flomastri.

Izdelava:

Najenostavnejši način, da prideš do hiše, je, če si jo narediš iz papirja ali kartona. Zadovoljni bodo prav gotovo otroci, saj bodo vanje lahko naselili lutke in igračke (*npr. »kinder jajčka«*).

Kos tršega papirja (*format A4 ali A5*) zložimo tako, kot ga prikazujejo spodnje skice (A-C).

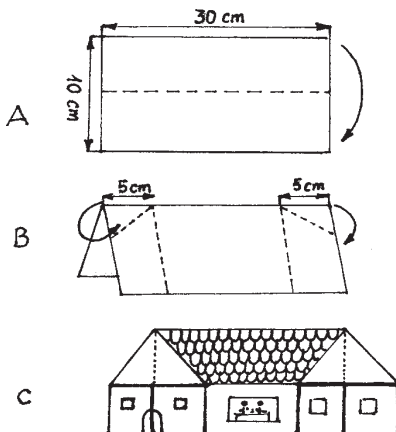

Hišo lepo pobarvamo; narišemo okno, vrata, streho, rože v lončkih ... (slika C). Skupaj (cela skupina otrok) lahko na tak način naredi – zgradi celo vrsto hiš in mesto RADOSTI!

13 Papirnata hišica (9. zgodba)

Pripomočki:

Trši papir ali karton, škarje, lepilo, barvice ali flomastri.

Izdelava:

Poleg modela, ki smo ga že pokazali, lahko naredimo hišico iz papirja še na en način, ki je res malce zamuden, zato pa bo videti drugačna. Potrebujemo trši papir, na katerega v primerni velikosti prerišemo model, ki je na naši risbi (slika A). Črtkasta črta je upogib, polna črta pa izrez. Posebej izrežemo streho (slika B), in če želimo, tudi dimnik. Vse skupaj zlepimo in lepo pobarvamo (slika C). Hišo lahko postavimo na tršo podlago iz kartona in zrežemo še drevo, kot je videti na naši risbi, pa bomo imeli vrt (slika Č). Če hočemo, da bo hišica res pravi dom za punčke, vrata izrežemo delno tako, da se na eni strani še držijo. Tako jih bomo lahko odpirali in zapirali. Podobno lahko naredimo tudi okna.

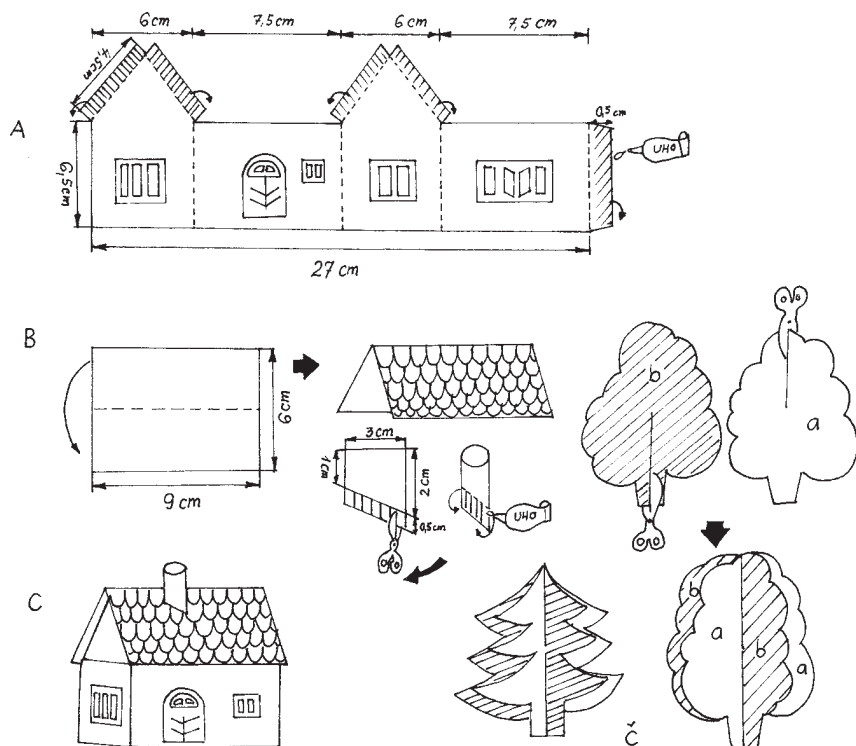

14 Rožni venec iz vrvice (9. zgodba)

Pripomočki

Tanka (plastična) vrvica, majhni križi (lahko iz lesa ali kovine), jagode (»bunkice«) iz plastike ali lesa (več barv), več posebnih konic s profilom za delanje vozlov.

Izdelava:

Vsi vemo, kako je narejen rožni venec (prim. z že narejenim rožnim vencem). Torej, kako narediti rožni venec? En konec vrvice se pomoči v šminko ali lak ali lepilo, da se ta utrdi in je potem lažje vpeljati jagodo na vrvico. Na drugi konec

se približno pet centimetrov od konca naredi prvi vozel s pomočjo konice s profilom. Konico (dolga je približno za en nov svinčnik) si naredimo iz »špic« starega deznika in jo na eni strani polepimo s trakom, da postane bolj pripravna za delo. Kako narediti vozel, glej sliko (slika A)! Po vnesenih desetih bunkicah se naredi vozel, se doda še ena in zopet vozel itd. Ko zaokrižimo pet desetak, se naredi vozel z obema koncema vrvic. Sledi vozel, ki se naredi na isti način kot prejšnji, samo da z dvema vrvicama hkrati. Krajša vrvica se odreže v bližini vozla, daljša pa služi za nadaljnji vozel, sledi ena jagoda, vozel, tri jagode in zopet vozel. Ob koncu se pritrdi še križec (slika B).

Varianta: Namesto takih ali drugačnih bunkic za Zdravamarije in Očenaše lahko naredimo tudi npr. dvojni (krajši) vozel za Zdravamarijo in trojni (daljši) vozel za Očenaš. Tako imamo rožni venec samo iz vrvice.

VOZEL PRI ROŽNEM VENCU

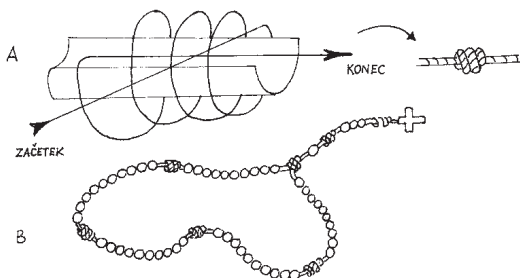

15 Svečke (10. zgodba)

Pripomočki:

Orehove lupine, vosek (ostanki starih sveč), stenj, kozarec, voda.

Izdelava:

V orehove lupine postavimo kratek stenj in vlivamo vosek (ki smo ga prej stopili ali ga sproti topimo - slika A). Tako dobimo male svečke. Te male svečke lahko potem postavimo v skoraj poln kozarec (ali večjo stekleno posodo) vode (slika B).

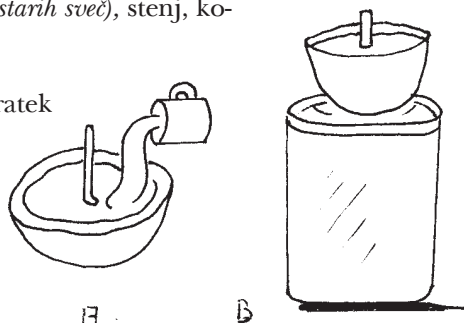

16 Risba (10. zgodba)

Pripomočki:

Sveča, risalni papir, vodene barvice ali tempero.

Izdelava:

Risanje s svečo na temo prijateljstvo. Ko s svečo narišemo neki motiv, to prebarvamo z vodeno barvo ali tempero.

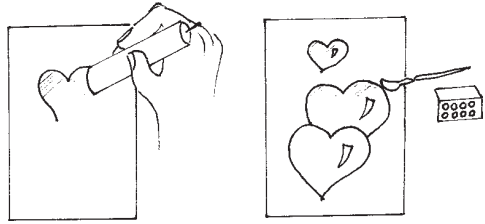

17 Čestitka - lepljenka iz semen (11. zgodba)

Pripomočki:

Semena (npr. rumena in rdeča zrna koruze, pšenica, riž, zrna kave, sončnice itd.), papir za čestitko (ali lep kos lesa), škarje, lepilo, svinčnik, lak.

Izdelava:

Iz papirja odrežemo v pravih merah podlago za čestitko in jo nato prepognemo čez polovico (ali prosimo mizarje, da nam les odrežejo v nekih pravih lepih oblikah, obe ploskvi naj bosta ravni; oblika lesa je odvisna od izdelka, ki si ga želimo narediti).

Leseno ploskev lepo očistimo, jo zgladimo in pobarvamo z barvo, ki nam bo služila za ozadje naše umetnine. Pobarvano ploskev nato natanko premažemo z (razredčenim) lakom. S tem je les pripravljen. Nato na pripravljen les oz. papir narišemo vzorec. Na ta vzorec najprej naneseemo lepilo in nanj potem nanašamo semena. Tako dobimo zelo lepe okraske (rože, obraz ...), lahko pa naredimo npr. iz pšeničnih zrn celo čisto navaden klas.

Na koncu vse skupaj še enkrat premažemo z (razredčenim) lakom in slika je končana. Seveda moramo počakati, da se lak posuši.

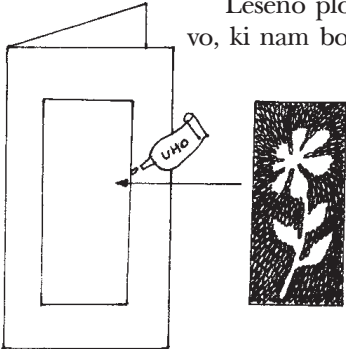

18 Darilna škatlica (11. zgodba)

Pripomočki:

Šeleshamer, okrasni papir, ki ga prilepimo na šeleshamer, škarje, svinčnik.

Izdelava (glej na drugi strani):

Preriši risbo. Polne črte pomenijo izrez, črtkane pa upogib. Mrežaste ploskve namažeš z lepilom, kot vidiš na osnutku, plošče s pikicami pa s spodnje strani. Vse natančno izreži, pobarvaj, okraši oz. polepi z okrasnim papirjem in zlepi. Preden zapreš, lahko daš v škatlico kak bonbon ali drugo simpatično darilce za mamo, očka, prijatelja(ico) ipd.

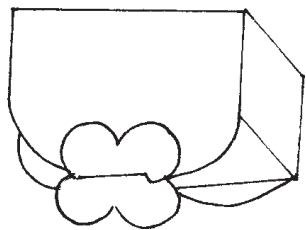
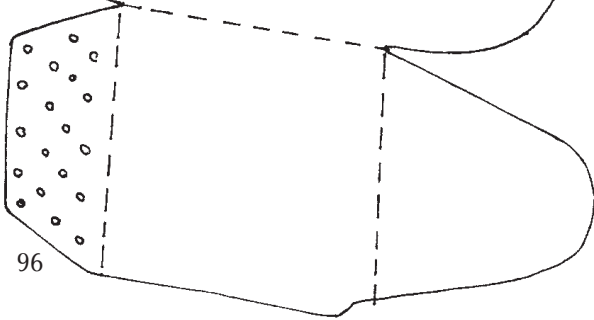
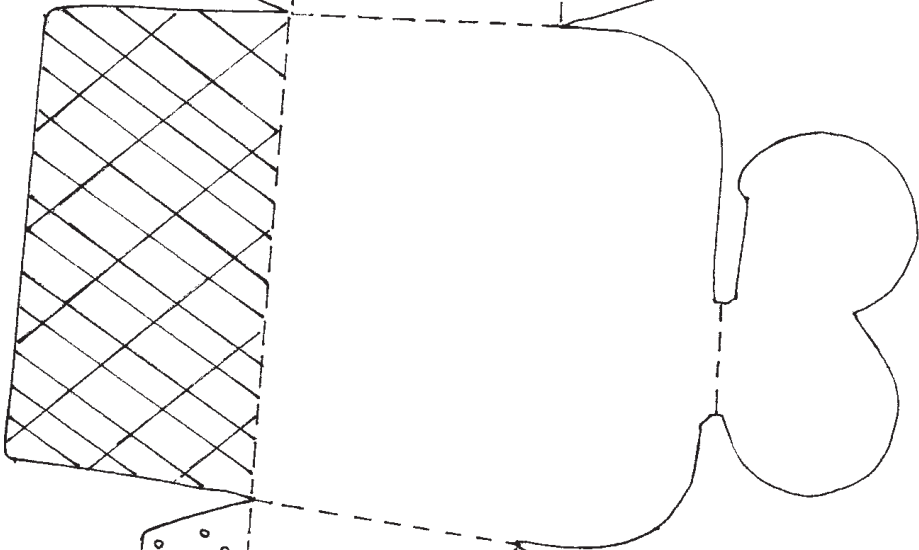
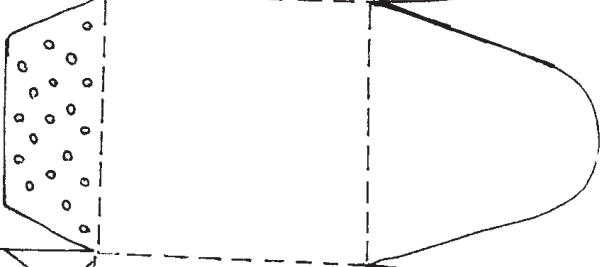
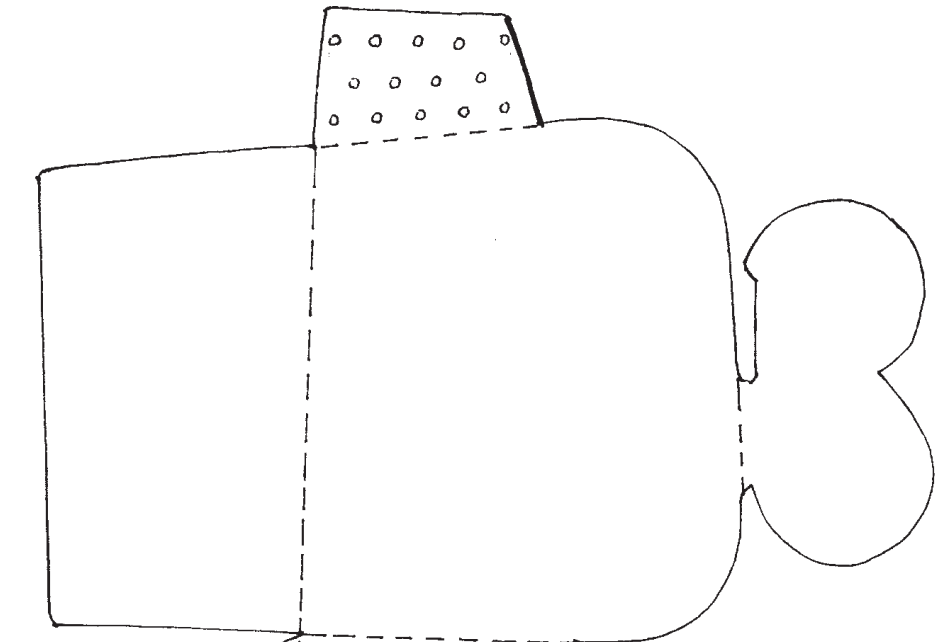

19 Okrasni šopek (12. zgodba)

Pripomočki:

Kosi materialov (*usnje, blago, papir, klobučevina*), svinčnik, škarje, merilce, kovanec.

Izdelava:

Na trši papir nariši krog (po obrisu največjega kovanca). V krog vrši obliko rožice (črtkano na sliki A). Da bodo listi rožice enaki, si nariši v krog križ.

Rožico izreži natančno po obrisu (slika B).

Rožico iz lepenke obrisuj na klobučevino (če imaš klobučevino v več barvah, jih uporabi, da bo šopek bolj pisan).

Rožico prepogni po daljših oblikah na polovico (črtkano na sliki C).

Na sredino prepognjene rožice napravi s škarjami 0,5 cm globoko zarezo (slika Č). Zarezice napravi na vse rožice. Iz klobučevine izreži trakec 10 x 1 cm (slika D).

Na enem koncu traku napravi vozec (slika E).

Napravi toliko trakcev z vozli, kot imaš rožic.

Trakce vpelji v zarezice na rožicah (slika F), dobiš rožice na pecljih (slika G).

Iz enakega materiala izreži še en daljši trakec in z njim poveži rožice na pecljih v šopek (slika H).

Konici zvezanega traku izoblikuj (s škarjami) v šiljasti konici (puščici na sliki H).

V zanko zvezanega traku lahko vstaviš varnostno zaponko in šopek pritrdiš na klobuček, kapico ali na oblačilo.

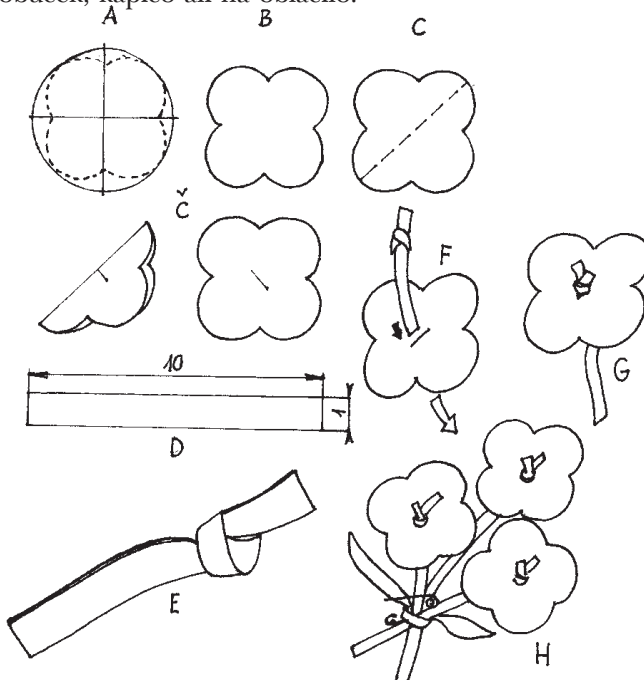



11 IGRE

1 Rdeča kapica

*Saj poznate tisto zgodnico o Rdeči kapici, kajne?
Nekoč je živela Rdeča kapica ... (nadaljujemo pripoved).*

Igralci

Dve skupini po deset do dvajset igralcev in voditelj igre.

Potrebuješ

Igrišče ali večji raven prostor.

Pripravi

Na igralnem prostoru zariši sredinsko črto in vzporedno z njo, v oddaljenosti dveh do treh metrov, še dve vzporedni črti. Označi še rob igrišča.

Pravila

Igralci skupine se razporedijo vzdolž črte. Naloga skupine je, da izbere enega izmed treh pozdravov: »LOVEC« nameri puško v nasprotnika in ustrelji »bummm«; »RDEČA KAPICA« pomaha nasprotniku in pozdravi »živjo« ali »zdravo«; »VOLK« nasprotniku pokaže zobe in zarenči »grrr, grrr«. Na dani znak si skupini izmenjata pozdrav. V primeru, da sta pozdrava enaka, mirujejo. Če pa sta različna, se zgodi naslednje: »lovec« lovi »volka«, »volk« lovi »Rdečo kapico«, »Rdeča kapica« pa lovi »lovca«. Dotik nasprotnika pomeni ulov. Igralec lahko lovi samo do roba igrišča.

Zmaga

Zmaga skupina, ki je v določenem času ujela več nasprotnikov.

Štejemo število ulovov.

Druga možnost: zmaga skupina, ki je uspela ujeti vse člane nasprotne skupine. Pri tem načinu vsak, ki je ujet, prestopi k nasprotni ekipi.

Opomba

Zelo primerno je, da vsako skupino vodi, spodbuja in usmerja en animator.

2 Leteči obroč

Igralci

Dve skupini od deset do petnajst igralcev.

Potrebuješ

Igrišče za odbojko ali mali nogomet, en obroč (*dovolj velik, iz plastike*), dve enako dolgi leseni palici, dva stola ali kak drugačen podstavek.



Pripravi

Na obeh straneh igrišča zariši polkrožni prostor (*»prostor«, približno 2-3 m*) in vanj postavi stol (*podobno kot npr. prostor in gol pri rokometu*).

Pravila

Vsaka skupina se razporedi po svoji polovici igrišča. V sredini »prostora« je stol, na katerem stoji igralec nasprotne skupine. V rokah drži palico. Naloga skupine je, da spravi obroč na palico. Obroč si lahko podajajo. Pri tem jih ovirajo igralci nasprotne skupine tako, da jim poskušajo odvzeti obroč. Pri oviranju ne smejo igralcev držati z rokami.

Igralec, ki ima obroč, se ne sme premikati (*delati korakov*), če se, ekipi odvzamemo obroč. Enako se zgodi, če obroč zadržuje pri sebi več kot npr. eno (dve, tri) minuto.

»Prostor« je zaščiteno območje, če vanj vdre igralec, ki napada, se ekipi odvzame obroč; če pa igralec, ki brani, imajo nasprotniki prosti met.

Zmaga

Zmaga skupina, ki v določenem času spravi obroč večkrat na palico.

3 Leteči zajec

Igralci

Dve enako številčni skupini.

Potrebujes

Dve žogi in veliko prostora.

Pripravi

Zariši dve vzdolžni črti v razmiku ca. pet metrov (*»prehod«*). Označi začetek in konec »prehoda«.

Pravila

Skupina A se postavi na eno in drugo stran prehoda. Polovica skupine B se postavi v kolono (*eden za drugim*) na začetek »prehoda«, druga polovica pa na konec »prehoda«. Na dani znak najprej stoječi igralec skupine B, ki stoji na začetku »prehoda«, poskuša priti na drugo stran, ne da bi bil pri tem zadet od nasprotnikov (*ki imajo dve žogi in ciljajo oz. si podajajo iz ene strani na drugo*). Ko prekoraci črto na drugi strani, je to znak za tam stoječega soigralca, da lahko štarta. Tako igralci skupine B izmenično prehajajo iz ene na drugo stran. Če je pri prehodu igralec zadet, skupina izgubi eno življenje. Ko skupina izgubi pet življenj, vlogi zamenjamo.

Zmaga

Zmaga skupina, ki ji je uspelo narediti večje število zamenjav (*prehodov iz ene na drugo stran*).



4 Riba ribo je

Vsi vemo, da velike ribe majhne ribe jedo, toda malo jih je, ki vedo, da obstaja riba - vohun. Nepomembna siva ribica, ki se lahko spremeni v katerokoli ribo. Lahko se podaljša, da je podobna jeguljam, ali napihne, da postane podobna ribi »žoga«, lahko se zravnja, da postane morski list in tako naprej ... Njeno ime izvira iz njene navade, da poroča velikim ribam, kje se nahajajo male ribice. V zameno ji pustijo delček ulova in tako se lahko riba - vohun naje, ne da bi ji bilo treba loviti.

Igralci

Dve ali več skupin, vsaka po deset igralcev.

Potrebujes

Dve ali več vrst lističev, oštevilčenih od nič do devet.

Pripravi

Vsak igralec prejme en listič in ga pogleda, vendar drugim ne sme sporočiti svoje številke. Skupine se porazdelijo po igrišču in igra se lahko začne.

Pravila

Ko se nekdo od igralcev želi srečati z nasprotnikom, se ga dotakne (*ga ujame*) in oba si pokažeta lističa: kdor ima številko višje vrednosti, izkjuči nasprotnika (*velika riba majhno je*). Npr. števika devet »poje« številko dve. Če se srečata dve »enaki ribi« (*npr. dve šestici*), ostaneta obe še naprej v igri.

»Riba - vohun« je igralec, ki ima listič s številko nič: Ko se »riba - vohun« sreča z nasprotnikom, tako odkrije, katera je njegova številka in to informacijo lahko posreduje svojim soigralcem. Vendar ne more izkjučiti nasprotnika niti ne more biti izkjučen.

Ko je eden od igralcev izkjučen, nikakor ne sme svojim soigralcem izdati številke tistega, ki ga je izkjučil. Ravno tako nihče ne sme drugim sporočiti, kdo je »riba - vohun«. Ko je iz igre izključen zadnji igralec skupine, je z njim izključen tudi igralec »riba - vohun«.

Zmaga

Zmaga skupina, ki zadnja ostane na igrišču s kakim svojim predstavnikom (*eden ali več*).



5 Branim zaklad

To, kar ima človek rad, brani z vsem srcem in z vsemi močmi. Ne dovoli, da bi mu kdorkoli ljubljeno stvar ukradel.

Igralci

Dve skupini po petindvajset igralcev (*največ*).

Potrebujes

Dve ali več žog, kredo ali kaj drugega, da boš lahko označil črte igrišča, dvanajst kegljev (za keglj lahko uporabiš steklenico ali plastenko, napolnjeno s peskom), trakove za polovico igralcev.

Pripravi

Na igrišču zariši dva koncentrična kroga, ki naj merita eden deset, drugi petnajst metrov v premeru. V središče kroga postavi keglje (*npr. v krog s premerom enega metra*), lahko tudi samo enega, dva ali tri (*ali pa preprosto en kol*).

Pravila

Variant A

Znotraj manjšega kroga se postavi skupina A: branitelji, ki ne smejo prestopiti črte notranjega kroga. Igralci skupine B se razporedijo okoli večjega kroga (zunaj kroga). Njihov cilj je, da z dvema žogama zbijejo vse keglje. Žogo lahko mečejo samo z rokami. Napadalci si lahko med seboj podajajo žogo. Ne smejo pa prestopiti meje večjega kroga. Branitelji preprosto branijo, da kdo z žogo ne zadene kegljev - »zaklada« - v njihovi sredi. Če se žoga ustavi znotraj manjšega kroga, jo morajo branitelji takoj vreči ven.

Igra se konča, ko so podrti vsi keglji. Nato začnemo z drugim »tekom«, vloge skupin se obrnejo.

Variant B

Na znak se skupina B približa manjšemu krogu, vendar morajo pri tem paziti, da ne prestopijo črte, ki označuje manjši krog. Branitelji (*skupina A*) lahko v tem primeru lovijo nasprotnike. Če je kdo od napadalcev ujet, se mora postaviti za črto velikega kroga in je ne sme več prekoračiti. Napadalci si lahko med seboj podajajo žogo. Če se žoga ustavi znotraj manjšega kroga, jo morajo branitelji takoj vreči ven.

Igra se konča, ko so podrti vsi keglji. Nato začnemo z drugim »tekom«, vloge skupin se obrnejo.

Zmaga

Zmaga skupina, ki je zbila keglje v krajšem času.



12 ZAKLJUČNA PRIREDITEV

Dragi vzgojitelji in animatorji, zavedati se morate, da je zaključek oratorija krona vsega, kar je bilo narejeno pred in med samim oratorijem. Če bi slikar narisal čudovito sliko in jo potem skrnil v omaro ali jo celo uničil, ni naredil ničesar, še huje, naredil je ogromno škodo. Nujno mora svojo umetnino pokazati prijateljem, znancem, jo poslati na razstavo ... Tako je tudi z oratorijem! Ne skrivajte tega, kar so ustvarili otroci, pa naj bodo to izdelki v delavnicah ali pa pesem, smeh, veselje, igra in še kaj.

Zaključek oratorija mora biti zato zelo dobro načrtovan in seveda tudi pripravljen, ni dovolj reči: ah, bo že kako!

Pred seboj imate eno od možnosti, kako lahko organizirate zaključek oratorija, ki ga pa morate obogatiti s tistimi točkami, ki so bile značilne za vaš oratorij.

Predlagan zaključek oratorija temelji na sodelovanju staršev. Naj starši ne bodo samo gledalci, temveč naj aktivno sodelujejo v programu.

Program

Vse se dogaja na kakem velikem igrišču, dvorišču, parkirišču ali trgu. Prostor primerno okrasite z baloni, zastavicami, plakati, risbami; tako se bo že na zunaj videlo, da se bo tu dogajalo nekaj posebnega.

pozdrav in kratka predstavitev oratorija
pesem, bans ali ples
kratka igrice ali skeč
bans za vse
predstavitev delavnic (*poveste, da razstavljene izdelke lahko kupijo*)
igre, v katere so vključeni tudi starši (*glavni igralci so starši*)
igre: taksist, šofer avtobusa, kraljevi prestol
spuščanje balonov s sporočili

Razlaga programa

Program je zelo obsežen, zato ga prilagodite. Nikakor naj ne traja več kakor uro in pol.

Spuščanje balonov s sporočili

Ob koncu programa razdelite vsem navzočim balon, napolnjen s CO₂.



Na vrvice od balonov so privezani kartončki, na katerih je napisano sporočilo. Primer:

ŽUPNIJA MARIJE POMOČNICE

RAKOVNIK

ORATORIJ 98 - VESELO SRCE

LJUBITE DRUG DRUGEGA

(ali PRIJATELJSTVO JE ZAKLAD ali POMAGAJTE BLIŽNJEMU ...)

Ob himni oratorija ali ob bučnem aplavzu spustijo vsi balone v zrak, da ponesejo sporočilo še drugim.

Pred odhodom pogostite starše s pecivom, ki so ga seveda spekli starši sami ali pa otroci v delavnicah.

Igre

Taksist

Priprava

Pri kakem mehaniku poskusite dobiti uničen avto, ki naj ga priredi za igro. Odstrani naj motor, vsa stekla, luči, streho, sedeže - pusti naj sedež za voznika, zbrusi naj vse ostre dele in naj jih primerno zaščiti.

V oratoriju lahko ta avto pobarvate, okrasite in seveda uporabite za razne igre. Če je mogoče, imate lahko tudi v sklopu delavnic mehanično delavnico, ki pripravi avto za igro.

Seveda ne pozabite pustiti zavore, ročne zavore ter volana.

Če nimate sreče pri mehaniku, lahko uporabite normalen avto, a naj ne bo prevelik in nov.

Izvedba

Otroke razdelite v skupine po 5 do 8 otrok. Izmed staršev pokličite toliko prostovoljcev, kolikor skupin imate (*ni nujno, da sodelujejo vsi otroci*).

Naloga staršev je vožnja avtomobila po postavljenem poligonu, naloga otrok pa je riniti avto.

Lahko se organizira spretnostna vožnja ali pa dirka z avtom (*ne bodite v skrbeh zaradi hitrosti, ker je ni*).

Šofer avtobusa

Priprava

Sposodite si nekaj vozičkov, ki pa naj bodo enako veliki .

Izvedba

Razdelite se po skupinah kakor pri prvi igri. Kolikor je skupin, mora biti tudi staršev.

Otroci bodo tokrat potniki, ki jih morajo starši v čim hitrejšem času prepeljati na drugi konec mesta.

Tudi pri tej igri postavite poligon in nekaj postaj, pri katerih čakajo



otroci na trolejbus. Ko pridirja trolejbus, vstopijo otroci na voziček in se odpeljejo na končno postajo. Če ne uspe odpeljati vseh otrok v prvem krogu, lahko vožnjo ponovi.

Pri igri uporabljajte fantazijo, saj le tako igra postane zanimiva.

Zmaga skupina (*šofer*), ki bo v najhitrejšem času prišla na drugi konec mesta.

Kraljevi prestol

Priprava

Na dve močni palici, najbolje na železno cev, pritrdite stol, na način, kot so narejeni stoli za prenašanje kraljev. Če je mogoče, zvarite stol na cev tik pod sedežem. Če ste stol privezali na palici, to naredite zelo dobro, da bodo nosila zdržala celo igro.

Izvedba

Igra poteka tako kot igra šofer avtobusa. Razlika je le v tem, da je na sedežu samo en igralec, ki ga nosita dva starša. Po možnosti naj bosta dva moška.

Opozorilo: Ne pozabite na nagrade!





13 SREČANJA ZA ANIMATORJE

1 ANGELOVO OZNANJENJE MARIJI

Bog nas kliče in poverja nalogo kot Mariji

Uvod

Kakor Marijino, tako je tudi naše življenje volja Boga Očeta, ki nas kliče k najgloblji povezanosti z Njim v služenju bratom.

Božja beseda: *Lk 1,26-38*

Razmišljanje

Gospod Bog napravi prvi korak. Tako kot je nekoč poklical Marijo, kliče danes nas. Zanj nismo le številke, temveč otroci, ki nas On ljubi v svojem Sinu Jezusu.

Koliko sem prepričan, da sem poklican/a, da bi bil/a GOSPODOV DRUŽABNIK? Znam prisluhniti Njegovemu klicu ob poslušanju Božje besede, ob voditeljevih napotkih, v težkih trenutkih služenja drugim?

"Ne boj se ... pri Bogu ni nič nemogoče". Odkritje in sprejetje tega, da smo Božji otroci, nam pomaga "brati" vse naše življenje kot Božji dar. Naš pogled v prihodnost se ne zatemni, ker je Bog z nami in za nas.

Znam gledati na svoje življenje kot na dar?

Zaupam, da Bog ne bo nikoli pozabil na svojo obljubo zvestobe?

"Glej, dekla sem Gospodova," je prost odgovor Marije. To je zgled naše odgovora. Popolnoma predana, ponižna, polna ljubezni, ker je odkrila, da je bila ljubljena kot prva.

Je moj odgovor, ki ga dam Bogu, usmerjen k iskanju Boga, ali le na moj lasten uspeh?

Sem pripravljen odgovorno izpolnjevati dolžnosti, ki sem jih sprejel kot animator?

Moja naloga



Odgovor na Božjo besedo

Celo Sveto pismo nam pripoveduje zgodbe o poklicanosti. Danes se ti prizori pojavljajo v naših življenjih. Vsak od nas je zgodba o poklicanosti. Z molitvijo znova odkrijmo naše korenine izbranih, kot nekoč Očetje v Stari zavezi.

Skupna molitev

O Gospod, Mojzesu si zadal težko nalogo,
da osvobodi tvoje ljudstvo egiptovske sužnosti.
Vsakemu človeku si zaupal neko nalogo,
pomembno ali ne, v tvojih očeh je dragocena in nujna.
Ne vemo še, kaj hočeš od nas.
Mogoče bomo morali še nekaj let počakati,
preden bomo spoznali našo poklicanost.
Prosimo te, o Gospod, da bi bili odprti tvojemu klicu,
čeprav bi nas čakala težka pot brez slave.
Ti sam nam pomagaj spoznati in izpolniti tvojo voljo.
Vedno te hočemo čutiti ob sebi na tej naši poti z otroki.

Očenaš

Molimo.
Oče, ti, ki si poklical Marijo za Mater tvojega Sina,
pomagaj nam, da bi bili vsak dan pozorni na tvoj klic,
da bi tako bili znamenja in nosilci tvoje ljubezni našim otrokom.
Po našem Gospodu Jezusu Kristusu, tvojem Sinu,
ki je Bog, in živi in kraljuje s teboj
v edinosti s Svetim Duhom na vekov veke. Amen.

2

MARIJA IN ELIZABETA

Klic postane služenje

Uvod

Marija nam je model kristjana, ki takoj odgovori na Očetov klic. Za nas pa je tudi zgled popolnega in zastonjskega služenja vsem, ki so potrebni.



Božja beseda: Lk 1,39-56

Razmišljanje

Marija ne izgublja časa. Ne more čakati. Angelovo oznanjenje jo vodi k vsem, ki so potrebni pomoči, kajti v njih se da prepoznati Bog.

Koliko se moje življenje spreminja zaradi moje molitve? Kolikšen del mojega življenja postaja molitev? Sem prepričan, da je biti animator, moja molitev, ki se udejanja?

Marija je pozdravila Elizabeto: to je pozdrav, ki ga je dobila od angela. Svoji sestrični pove o daru Svetega Duha, ki ga je prejela od Boga.

Kaj podarjam drugim: Boga ali sebe? Sem glasnik Velikega Animatorja (*Svetega Duha*)?

Moje srce je polno veselja. Ga razdajam tudi drugim?

"Blagor nji, ki je verovala": Marija je prva svetnica Evangelija, ker je verjela, ker je z zaupanjem sprejela, kar ji je povedal Bog.

Sem pozoren na osebe okrog sebe, ki so "svetniki", ker so verjeli v Gospoda? Znam prepoznati bogastva in vrline drugih? Se jim znam zahvaliti? Se kdaj zahvalim Gospodu za ta "znamenja", ki razodevajo Njegovo dobroto?

Moja naloga

Odgovor na Božjo besedo

Skupaj z Marijo izrazimo svojo hvalo Gopodu za vse, kar je storil za nas.

Skupna molitev

Moja duša povečuje Gospoda (*lahko molimo ali pojemo*)

Očenaš

Molimo.

Oče, izvir vseh darov, podari nam oči,

da bi videli potrebe bratov

in tako dokazovali tvojo dobroto kakor Marija.

Po našem Gospodu Jezusu Kristusu, tvojem Sinu,

ki s teboj v občestvu Svetega Duha živi in kraljuje vekomaj. Amen.

3

JEZUS V TEMPLJU

Animator je tisti, ki mu je pri srcu to, kar je "njegovega Očeta"

Uvod

Biti na Gospodovi strani je naloga, ki nam je dana v vseh letih našega življenja. Komur je Gospod smisel življenja, ta zna hoditi skupaj z brati.



Božja beseda: Lk 2,41-52

Razmišljanje

To, da se je Jezus za tri dni izgubil v Jeruzalemu, že nekako napoveduje velikonočno tridnevje. Že kot deček, Jezus pogumno izpolnjuje Očetovo voljo.

Sem prepričan v to, da je cilj vzgojitelja srečanje otrok z Gospodom? Ali lahko s svojim življenjem, s svojimi besedami pripomorem k temu njihovem srečanju?

Jezus je rasel tako kot vsi otroci, bil je pokoren svojim staršem. Ali čutim potrebo po rasti, po svoji vzgoji? Se pri tem zgledujem po tistih, ki so pred menoj na poti duhovnega življenja?

Sprejemam predloge in opombe vodje Oratorija?

Še enkrat dobro opazuj Marijino početje: išče sina, ga najde, ne razume, kaj ji govori, a vse tiho premišljuje v svojem srcu.

Kaj pa moja izkušnja iskanja Boga? Sledi mogoče Marijini poti?

Moja naloga

Odgovor na Božjo besedo

Prosimo Gospoda Jezusa, v tej molitvi, da bi bili, tako kot on, trdni v svojih življenjskih odločitvah:

1. Gospod, poklical si me k oznanjevanju tvoje Besede. Pomagaj mi, da bi živel po tebi in da bi bil orodje tvojega miru.

2. Stoj mi ob strani z lučjo tvoje Besede, da bi otroci, ki si mi jih zaupal, našli v meni živo pričo tvojega evangelija.

1. Dotakni se mojega srca in naredi moje življenje prozorno, da moje besede ne bodo lažnive, ko bodo širile tvoje.

2. Razlij nad menoj ves svoj močni sijaj, da bom še pred mojimi otroki mislil kakor ti, ljubil ljudi tako kakor ti, sodil tako kot ti.

1. Podari mi veselje za delo v skupnosti in navdajaj me z žalostjo vedno, ko se bom oddaljil od drugih in hotel hoditi sam.

2. Zaupaj me svoji Materi. Daj mi veselje, da bom tako skrbel za te otroke, kakor ona nekoč za svojega Sina.

Očenaš

Molimo.

O, Gospod, ti ki si z nami delil težave odrasčanja, podpiraj nas, da bomo zvesti v iskanju samo tistega, kar ustreza tvoji podobi o nas.

Ti, ki z Bogom Očetom v občestvu Svetega Duha živiš in kraljuješ vekomaj. Amen.



Veseli z njim v odprti ljubezni

Uvod

Jezus, je oseba, ki popolnoma prevzame tistega, ki mu hoče slediti. Biti svet pomeni odločati se kot Jezus, postaviti se na njegovo stran.

Božja beseda: Lk 6,17-23,27-31,37-38

Razmišljanje

Kako čudni so tile blagri! Glavna opora pri našem trudu za svetost je Jezus Kristus: samo v njem lahko postanemo bogati, le v njem smo siti, srečni. Kdor ima Gospoda, ima vse, kdor je daleč od njega, je nič.

Kako ocenjujem neki način življenja? Kaj me moti pri Jezusovih besedah?

Ponovno preberi vrstice od 27 do 31: Jezus nam kaže, kako se mora obnašati kristjan, kar pa velja tudi za vzgojitelja. Kaj mi pove ta evangeljski odstavek o mojem služenju kot animator? Česa se bojim na tej poti?

"Dajte in vam bo dano": Ko podarim neko stvar, se odpovem nečemu, da obogatim drugega. To pa ne drži pri podarjanju samega sebe: bolj, ko se zastonj darujemo drugim, več prejemamo.

Sem to v svojem življenju že preskušal? Se vprašam o tem, ko sem zares srečen? Ob pomoči otrokom in ob sodelovanju z drugimi animatorji je vedno nevarnost, da bi sodil mnenja drugih:

Koliko je v meni to prisotno in kako se skušam izogniti tej slabosti?

Moja naloga

Odgovor na Božjo besedo

V molitvi obnovimo svojo voljo, da bomo vse svoje življenje in delo za otroke usmerjali k Jezusu:

1. Moje pravo bogastvo si ti, Gospod, v tebi je vse moje dobro, ob tebi se napaja moja duša, ti si moje življenje.

2. Vse moje misli vodijo k tebi. Vsak dan mojega življenja je pot proti cilju z dobrim vodnikom, tvojim Sinom.

1. Tebi hočem prepevati, o tebi hočem govoriti. Hočem pričati o tvoji dobroti in tvojih prečudovitih delih.

2. Ti ljubiš brez pričakovanja, in ne da bi karkoli zahteval v zameno, obsipaš z dobrotami vse, ki te zanje prosijo.

Očenaš



Molimo.

Gospod, naj se s teboj dvignemo zelo visoko, nad svet, nad čas.

Očisti naš pogled in daj, da bodo naše oči tako kot tvoje.

Šele takrat bomo lahko videli veselje,

človeštvo in zgodovino tako, kot jih vidiš ti - z ljubeznijo,

ki smo jo prejeli od Boga.

Ki živiš in kraljuješ vekomaj. Amen.

5 GOSPOD POMNOŽI KRUH

Gospod Jezus nas prosi za sodelovanje

Uvod

Kristus ne deluje sam. Za pomoč prosi dvanajst mož, ki se čutijo odgovorne za dobro svojih bratov.

Božja beseda: *Lk 9,12-17*

Razmišljanje

Kristus ne potrebuje nikogar? Evangelij nam pripoveduje, da je Kristus potreboval tudi osla (*Mk 11,3*). Noče storiti vsega sam. Dvanajstere prosi za pomoč, da bi nasitili množice, da bi oznanjali evangelij, saj hoče, da bi bili dejavni.

Koliko se čutim Gospodovega sodelavca kot animator?

Sem prepričan, da moram delati vse tako, kot da bi bilo odvisno od mene, s tem da se zavedam, da je vse odvisno od Boga?

Jezusova pozornost do potreb ljudi ni omejena zgolj na duhovno raven, temveč na celotno osebo, kajti vsak človek je enost telesa in duha.

Znam spoštovati samega sebe, tako da gledam na vsako stvar kot na dar, ki ga moram še razviti?

Sem kot animator pozoren na potrebe otrok, tako po duhovnem, kot po športu, kulturi ...?

Moja naloga

Odgovor na Božjo besedo

Živeti pomeni, da smo pripravljeni umreti za neko stvar. Poklicani smo, da živimo za Kristusa in da zanj tudi umremo, kajti le v njem bo naše življenje rešeno.



Psalm 27

Gospod, ti si moja luč in moja rešitev,
koga bi se bal?
Gospod, ti si varuh mojega življenja,
pred kom bi trepetal?
Gospod, moj Bog, ti si moja moč in moj ščit:
vate sem zastavil svoje zaupanje.
K tebi se privija moja duša, Gospod,
moč tvoje desnice me podpira.
Gospod, ti si moje upanje,
moja zvestoba že od rane mladosti.
Zaupam vate, Gospod, ti si moj Bog,
v tvojih rokah so moji dnevi.
Slava Očetu in Sinu
in Svetemu Duhu,
kakor je bilo v začetku tako zdaj in vselej
in vekomaj. Amen.

Očenaš

Molimo.

Gospod Jezus, svojim apostolom si zaupal, da nadaljujejo tvoje delo.
Podari nam oči, da bi znali videti potrebe bratov,
da bi tudi oni videli, kako jih imaš rad.
Ki živiš in kraljuješ vekomaj. Amen.

6

KAKO SLEDITI JEZUSU

Nevarnost odlašanja

Uvod

Ni dovolj biti z Jezusom, da ga spoznamo takega, kot v resnici je. Da dobro spoznamo njegovo osebnost, moramo najprej utrditi našo sposobnost čudenja. On pa nas vedno znova vprašuje: "In vi, kaj pravite, kdo sem?"

Božja beseda: Lk 9,18-27

Razmišljanje

Naša hoja za Gospodom nas vedno znova pripelje k vprašanjem o njegovi osebnosti. Samo na Kalvariji lahko razumemo najglobljo resničnost Kristusove osebe.



V tem trenutku moje poti se vprašam: Kdo je zame Kristus? Koliko sem mu dopustil, da se je "vmešal" v moje življenje?

Slediti Jezusu ne pomeni, da damo sebe na prvo mesto, temveč njega. To pomeni, da mora vse, kar smo in kar delamo, imeti temelje v njem, mora biti zanj, kajti vse, kar je njemu podarjeno, bo ob koncu našega življenja rešeno, kar pa je vezano na nas, bo izgubljeno.

Ne pozabi: "Brez mene ne morete ničesar storiti."

Česa še nisem podaril Gospodu Jezusu? Kaj sem obdržal zase in je sedaj v nevarnosti, da bo nekoč izgubljeno?

Moja naloga

Odgovor na Božjo besedo

S psalmistom izrazimo svojo željo po globljem spoznanju Boga, da bo naše življenje v skladu z našim delom.

Psalm 119

Blagor njim, ki je njih pot brez madeža,
ki hodijo v postavi Gospodovi!
Blagor njim, ki spolnjujejo njegove odredbe,
ga iščejo z vsem srcem, ne počenjajo hudobije,
marveč hodijo po njegovih potih!
Ti si dal svoje zapovedi,
da bi se jih natančno držali.
O da bi bila moja pot trdna
v spolnjevanju tvojih zakonov!
Tedaj ne bom osramočen,
če pazim na vse tvoje ukaze.
Slavil te bom s pravim srcem,
ko bom spoznal tvoje pravične odloke.
Držal se bom tvojih zakonov;
nikar me ne zapusti popolnoma!
Kako bo mladenič ohranil svojo pot čisto?
Če se bo držal tvojih besed.
Z vsem svojim srcem te iščem;
ne daj, da bi zablodil od tvojih ukazov.
S svojimi usti
oznanjam vse tvoje odloke.
Življenja po tvojih odredbah
se veselim kot največjega bogastva.

Očenaš

Molimo.

Gospod, ti si naše življenje in naša svoboda;



vodi nas s Svetim Duhom, da bi spoznali tvojo osebnost,
kajti le tako, da te poznamo takega, kot si,
te lahko bolj ljubimo.
Ki živiš in kraljuješ vekomaj. Amen.

7 EVANGELIJ JE SREČA ZA MALE

Vzgajati pomeni ... postati majhen

Uvod

Jezus moli Očeta in se mu zahvaljuje, ker je malim razodel svojo besedo, in vse nas vabi, da bi se zavedli pomembnosti njegove prisotnosti za nas.

Božja beseda: *Lk 10,21-24*

Razmišljanje

Evangelij nam oznanja veselje. Je "vesela novica"! Edina vredna, da jo oznanjamo z vsem našim življenjem. To je pa čisto v nasprotju z našim delovanjem, ki je včasih tako počasno, kakor da bi nas nekdo ugasnil, vseh okrog nas pa se loteva zaspanost. Mnogi kristjani smo tako ljudje mrkih, napetih obrazov, brez upanja. Živim svoje krščanstvo s polnim veseljem ali se otežujem ob misli, da sem edini nesrečnež, ki ne more delati tega, kar delajo drugi?

Le kdor ve, da potrebuje pomoč, preseče iztegne roko ... To je dejanje "malih", ki jih Gospod ljubi. Ti so edini, ki imajo odprt vhod v Božje kraljestvo, ker s pogumom in preprostostjo postavljajo Boga na prvo mesto. Kako sem se odzval na predloge za delo, ki bi od mene zahtevalo več kot sem sam načrtoval? Koliko zidov bom moral še podreti, da bo Bog res na prvem mestu moje lestvice vrednot?

Moja naloga

Odgovor na Božjo besedo

Ta psalm je goreča prošnja ubožca, ki se obrača k Gospodu in je prepričan, da bo uslišan: Bog ostaja zvest svoji obljubi.

Psalm 85

Nagni, Gospod, svoje uho,
usliši me; zakaj beden sem in ubog;
varuj mojo dušo, ker sem ti vdan;
reši svojega služabnika, ki v tebe upa!



Ti si moj Bog: usmili se me,
Gospod; zakaj neprestano te kličem!
Razveseli svojega služabnika,
ker k tebi, Gospod, povzdigujem svojo dušo!
Zakaj ti, Gospod, si dober in milosrčen,
poln usmiljenja do vseh, kateri te kličejo.
Čuj Gospod mojo molitev,
poslušaj glas moje prošnje!
Ob dnevu svoje stiske kličem k tebi,
saj me uslišiš.
Ni tebi enakega med bogovi, Gospod,
ni dela, podobnega tvojemu delu.
Vsi narodi, ki si jih ustvaril, pridejo in te bodo molili, Gospod;
slavili bodo tvoje ime.
Zakaj velik si in čudodelen;
ti edini si Bog.
Uči me, Gospod, svojo pot,
da bom hodil v tvoji resnici;
vodi moje srce,
da se bo balo tvojega imena!
Slavil te bom, Gospod, moj Bog, z vsem svojim srcem
in tvoje ime povelečeval na veke.
Zakaj veliko je bilo tvoje usmiljenje do mene,
rešil si mojo dušo iz brezna podzemlja.

Očenaš

Molimo.
Oče Gospod nebes in zemlje, zahvaljujemo se ti,
ker si nam po svojem Sinu Jezusu Kristusu
razodel vso svojo globoko ljubezen.
Naj vse, kar smo prejeli, postane dar za naše brate.
Po Kristusu našem Gospodu. Amen.

8

MARTA IN MARIJA

Vzeti si čas za Boga

Uvod

Sprejeti Gospoda pomeni poslušati njegovo besedo, jo postaviti na prvo mesto, neoziraje se na kup stvari, ki jih je treba še postoriti.



Božja beseda: Lk 10,38-42

Razmišljanje

Marija si je izvolila najboljši del, ki je edini potreben. Jezus noče primerjati služenja z molitvijo in poslušanjem njegove besede. On samo potrjuje, da je edino pravo in resnično služenje tisto, ki ima v njem začetek in konec.

Koliko trenutkov svojega dne namenjam Gospodu? Leži moje Sveto pismo vse zaprašeno na kdovekateri polici moje sobe, ali pa je postalo moja najljubša knjiga, po kateri vsak dan segam?

Gospod pokara Marto, a ne zaradi njene strežbe, temveč zaradi njene zaskrbljenosti.

Skrb, nestrpnost se velikokrat porajajo v nas, ker se bojimo, kakšni bodo rezultati. Tudi pri animiranju se včasih zgodi, da nam je pomembnejše, če bo uspela igra, ki smo jo pripravili, ali če bo naš "bans" dovolj zabaven, kot pa če se otroci dobro počutijo, v veselem in vzgojnem okolju.

In jaz? Kaj vse bi lahko popravil?

Moja naloga

Odgovor na Božjo besedo

Izbrali smo pot z Gospodom, ker nas je On prvi izbral.

Odpev

Jaz izberem tebe, Gospod. *(po vsaki vrstici)*

K tebi, Gospod, se dviga moja duša.

Ti imaš vse moje zaupanje.

Ne dovoli, Gospod, da bi me premamil greh.

Mlad sem še, Gospod, na začetku svoje življenjske poti.

Daj mi spoznati vse tvoje poti, Gospod.

Pokaži mi smer, po kateri naj grem.

Vodi me s svojo resnico: moj Bog, pouči me.

Gospod, jaz izbiram tebe, samo tebe

kot edinega učitelja svojega življenja.

Samo ti me lahko vodiš do rešenja: nihče drug, moj Bog.

Samo ti si moje upanje, vedno, v vsakem trenutku mojega življenja.

Gospod, ne pozabi svoje ljubezni, ki mi jo že od nekdaj naklanjaš.

Pozabi moje napake iz otroštva, varuj me s svojo dobroto.

Očenaš



Molimo.

Usmiljeni Oče, podari nam edinstveno in ponižno srce,
da bomo poslušali besede tvojega Sina,
ki še vedno odmeva v tvoji Cerkvi
in da ga bomo vedno sprejemali ter mu služili v vseh naših bratih,
ki živi in nas ljubi vekomaj. Amen.

9

KRISTJANOVA MOLITEV

Vzgajati se v molitvi

Uvod

Jezus je učitelj molitve, ker je mož molitve. On nam govori, da kdor ne moli, kdor ni eno z Očetom, je nič.

Božja beseda: *Lk 11,1-13*

Razmišljanje

Skrivnost molitve je vsa v tej mali besedi OČE. Nam se zdi nekaj vsakdanjega, da Boga tako imenujemo. V resnici pa je prav v tej besedi razlika med krščanstvom in vsemi ostalimi verstvi. Kristjan se ne boji svojega Boga in njegove moči, ki bi ga lahko ovirala.

Proč torej z vraževernostjo, strahom pred črno mačko, proč z obeski, ki prinašajo srečo, čarovniki ...

V koliko je moje življenje prepuščeno naključjem, nasvetom, ki jih iščem v številnih horoskopih, in sanjam o trenutku, ki bo spremenil moje življenje?

Naš Bog je dober in ljubezniv Oče. To naj bi bil temelj naše vere in korenina naše molitve.

Govorim z Bogom o svojem veselju, o težavah, o vsem, kar počnem? Kaj mi sploh še onemogoča, da bi svoje življenje položil v toplo in varno naročje.

Bodimo previdni, ko molimo Očenaš, da ne bo to le neka formula, s katero bi hoteli kaj doseči, morda tudi na škodo drugih, saj je On Oče vseh.

Molim za te otroke, za svoje starše, za vse simpatične in antipatične prijatelje? Se v moji molitvi najde prostor tudi za druge animatorje, za našo župnijo in njene odgovorne, za najbolj potrebne okrog nas?

Moja naloga



Odgovor na Božjo besedo

Kristjani smo edini, ki si upamo imenovati Boga z imenom "Oče", kajti tako nas je naučil njegov sin Jezus. Kako sem srečen, da ti lahko rečem Oče!

1. Kako velika je tvoja dobrota, Jezus! Naučil si nas moliti Boga, ki ga lahko imenujemo Oče.

2. Kristus, ti si Božji Sin: zaradi tvoje ljubezni sem tudi jaz postal Božji otrok.

1. Še danes si ne bi nihče upal reči Bogu: Oče, če nas ti tega ne bi naučil.

2. Vesel sem, ker imam Boga za Očeta: Jezus, hočem, da bi bil tudi on zadovoljen, da me ima za sina.

1. Jezus, pomagaj mi, da bi se vselej, ko bi Bogu rekel "Oče", zavedal, da sem poklican, da živim kot dober sin.

2. Jezus, rad bi se ti zahvalil, ker si nas naučil moliti "Očenaš". Pomagaj mi, da bi ga vedno molil z vso svojo vero.

Očenaš

Molimo.

Gospod, razodeni nam skrivnost molitve tvojega Sina,
našega brata in Odrešenika,
in nam podari svojega Duha, da bi te z zaupanjem klicali,
tako kot nas je naučil on,
in da bi rasli ob izkušnji tvoje ljubezni.
Po Kristusu našem Gospodu. Amen.

10 APOSTOLOVA PRIPRAVLJENOST

Animatorstvo je zvestoba

Uvod

Tipična kristjanova drža je čuječnost. Mi nismo gospodarji ne časa ne prostora. Čuti pomeni čakati na srečanje s svojim Gospodom. Amen.

Božja beseda: Lk 12,35-48

Razmišljanje

Gospod nas prosi, da bi bili vedno pozorni, kakor policaji, ki urejajo promet, kakor igralec odbojke, pripravljen na sprejem žoge, kakor šprin-



ter, ki čaka na sodnikov strel. Zakaj? Ker ne vemo "ne ure, ne dneva". Ta misel nas večkrat vznemirja, a če jo sprejmemo, ter z veseljem in resnostjo negujemo, nas bo osrečila.

Verjamem bolj tej Jezusovi besedi ali vsem, ki govorijo o smrti kot o nekem tabuju?

Čuječnost je sad vaje: je okrepitev volje, ki ne pusti nagonu in trenutnim željam, da bi me vodile; je zvestoba moje vsakodnevne dolžnosti "blagor tistemu služabniku, ki ga bo Gospod našel pri delu". Da postaneš dober športnik, je potrebno veliko treningov.

Animator ni tisti, ki je boljši od drugih: dobil je neko nalogo. Zastonjsko služenje je njegova lastnost.

Koliko truda vlagam v svoje vsakodnevne dejavnosti? Se pustim, da me imajo drugi za peto kolo, ali pa sem jaz gospodar v svoji hiši? Občutim kdaj utrujenost ob stvareh, ki jih počnem? Kako se odzovem?

Moja naloga

Odgovor na Božjo besedo

S psalmistom poveličujemo Božjo dobroto in k slavljenju našega Odrisenika povabimo vso naravo, vsakega človeka in se posebej svojo dušo.

Psalm 103

Usmiljen in milostljiv je Gospod,
potrpežljiv in zelo milosrčen;
ne vojskuje se vedno,
ne jezi se na veke;
ne ravna z nami po naših grehih,
ne vrača nam po naših krivdah.
Kakor je nebo visoko nad zemljo,
tako visoko presega njegovo usmiljenje
zasluženje tistih, ki se ga boje.
Kakor daleč je vzhod od zahoda,
tako daleč od nas odrine naše pregrehe;
kakor se oče usmili otrok,
se Gospod usmili njih, ki se ga boje.
Usmiljenje Gospodovo pa traja od veka do veka
nad njimi, ki se ga boje,
in njegova pravičnost nad otrok otroki,
nad njimi, ki se drže njegove zaveze,
se spominjajo njegovih zapovedi
in jih spolnjujejo.
Slavite Gospoda vsi njegovi angeli,
ki v silni moči vršite njegova povelja, poslušni njegovi besedi!
Slavite Gospoda vse njegove vojske,
njegovi služabniki, ki izpolnjujete njegovo voljo!



Slavite Gospoda vsa njegova dela, na vseh krajih njegove oblasti:
slavi, moja duša, Gospoda!
Slava Očetu in Sinu
in Svetemu Duhu,
kakor je bilo v začetku tako zdaj in vselej
in vekomaj. Amen.

Očenaš

Molimo.
Oče, naj v naših srcih gori ista vera,
ki je gnala Abrahama, da je kot romar živel na zemlji,
in naj naša luč nikoli ne ugasne,
da nas boš našel budne ob smrti uri
in nas popeljal v večno domovino.
Po našem Gospodu Jezusu Kristusu, tvojem Sinu,
ki s teboj v občestvu Svetega Duha živi in kraljuje vekomaj. Amen.

11

USMILJENI SAMARIJAN

Postati bližnji, skloniti se k šibkemu

Uvod

Gospod Jezus nas je s tem, da je postal eden izmed nas, naučil, da je posebnost kristjana ljubezen. Naloga nas, animatorjev, je, da to posebnost resnično živimo.

Božja beseda: *Lk 10,30-37*

Razmišljanje

"In kdo je moj bližnji?" je hotel učitelj postaviti tekmovati z Jezusom. Postavi vprašanje, da bi ga skušal. Ne more se rešiti svojih misli. Tudi animator večkrat ostaja zaprt v svojem svetu, svoji kulturi, v lastnih merilih.

Se mi kdaj zgodi, da se delam, kot da ne razumem tega, kar me Jezus prosi? Sodim druge glede na svoje poglede, mišljenja, koristi?

Se v župniji kot skupina animatorjev ustavljamo ob besedah ali le ob naši skupini, mislimo na besede ali na to, kar se v župniji dogaja?

Videl je in šel mimo! In oba, duhovnik in levit vesta, kaj pravi Sveto pismo. Se bojita?

Se imata za kaj več? Se nočeta umazati? Stavki, ki ne zbrisejo dejstva: revež ostaja na robu ceste.



Je kdo, ki bi mi lahko očital, da sem šel naprej, da sem se obnašal, kot da ga ne vidim? Sem odprt vsem otrokom v skupini, vsem ljudem v župniji, znam prisluhniti potrebam tistih, ki vlagajo največ truda v svoje delo in so na tleh? Smo mi, skupina animatorjev, dober zgled ljubezni v župniji? Nam lahko kdo očita, da se držimo zase in da mislimo samo na to, kar sami hočemo?

"Samaritan se je ustavil in poskrbel zanj."

Tujec vidi svojega bližnjega na tleh, se ustavi in ... postane njegov bližnji. Vse ostalo, njegovo hitenje, cilj, proti kateremu je šel, ... ni pomembno. Tu je mož, ki ga potrebuje: najvažnejše je to, da ga ljubimo.

Animatorjeva izkušnja prehaja preko

svobode oči (*znati videti potrebe in trpljenje vseh!*),

svobode srca (*znati gledati z ljubeznijo!*);

svobode oči (*odločitev, da se ustaviš in poskrbiš za drugega!*);

svobode volje (*bližnji je pomembnejši od svojih stvari, svojih načrtov!*).

Kako je z mojim usmiljenjem, mojim služenjem? Grem pri tem do konca ali pa delam vse površno in hitro? Kateri otrok, katera oseba iz mojega življenja v tem trenutku potrebuje moj čas, prijateljstvo, pomoč, kdo potrebuje mojo radodarnost?

Moja naloga

Odgovor na Božjo besedo

Cilj našega animatorstva je širjenje Božjega kraljestva med našimi otroki, med osebami, ki jih srečujemo. Uresničimo to tako, da postanemo drugim bližnji. Prosimo Boga:

1. Gospod, nauči me, da ne bi ljubil le samega sebe,
da ne bi ljubil le tistih, ki me ljubijo.
2. Nauči me misliti na druge, ljubiti tiste, ki jih nihče ne ljubi.
 1. Daj, da bi znal trpeti ob bolečini drugih.
 2. Podari mi, milost, Gospod, da bi se zavedal, da v vsakem trenutku,
ki ga mi živimo v veselju, milijoni ljudi umirajo od lakote, kuge.
1. Ne dovoli, Gospod, da bi v svoji sreči živel sam.
2. Daj, da bi začutil skrb do vesoljne revščine,
osvobodil me mene samega.

Očenaš

Molimo.

Oče, naj nas moč in potrpežljivost tvoje ljubezni vselej podpirata. Osvobodil naše srce, naše mišljenje, našo voljo, naš čas, da bi v slehernem bratu, ki živi ob nas in potrebuje pomoči, znali videti tvoj odsev. Pomagaj nam, da bomo vedno boljši graditelji tvoje družine v dobroti in ljubezni. Po Kristusu našem Gospodu. Amen.



*Ljubezni se ne da upreti: odpuščanje privre iz nas.
Nevarnost ošabnosti.*

Uvod

Evangelist Luka nam govori o Božji dobroti in usmiljenju. Ta odlomek se nam bo mogoče zdel nesmiseln, saj ga že vsi dobro poznamo. Najbrž je tako zaradi tega, ker se že sami sebi zdimo nesmiselni. Ne potrebujemo spreobrnjenja, ker ne ljubimo Boga.

Božja beseda: *Lk 15,11-32*

Razmišljanje

Srce te prekrasne prilike je lik Očeta. To je oče, ki ne misli o nečem tako kot mi, in ki ne hodi naokrog s srcem na tehtnici, tako kot mi. Zgodovina je polna otrok, ki so pobegnili od doma, takih očetov pa malo. Jezus nam hoče s to prilikom povedati, da se Boga ne da postaviti v merila naših možgančkov, ki bi ga včasih radi imeli za "pravičnejšega".

Dobra novica, ki pa jo vsi iščemo, je ta, da nam Bog vedno odpušča. Spoved začne tukaj, ne ob priznanju naših grehov. Vemo, da je odpuščanje Gospodov "poklic": zato pa priznavamo naše grehe. Tudi med mladimi kristjani je spovedovanj zelo malo, to pa zato, ker so nam pomembnejši grehi kot pa Božje usmiljenje. K sreči Njegov Sin ni mislil tako!

Je v meni zrelo prepričanje, da je zakrament sprave predvsem priznavanje Božje dobrote? Sem odločen živeti ta zakrament pogosteje, ker mi daje, da lažje ljubim, kajti spoved je predvsem izkušnja ljubezni brez meja?

Oče čaka sina. Ob vrnitvi ga sprejme odprtih rok. Vzgajati, animirati ... zahteva čakanje, potrpežljivost, razumevanje.

Sem do otrok tak kot Oče? Sem mogoče tak ošabnej, kot je starejši brat?

Moja naloga

Odgovor na Božjo besedo

Naj postane pesem kesanja kralja Davida naša. Ne le izraz občutka krivde, ker smo grešili. Je bolečina ob spoznanju, da smo izdali ljubezen tistega, ki ljubi z vsem srcem. Je izraz zaupanja, da nas Bog ne zapusti, četudi ga mi prvi zapustimo.



Psalm 50

Usmili se me, Bog, po svoji milosrčnosti,
po obilnosti svojega usmiljenja izbrisi mojo pregreho!
Popolnoma me operi moje krivde
in mojega greha me očisti!
Zakaj svojo pregreho priznavam
in moj greh mi je vedno pred očmi.
Zoper tebe samega sem grešil,
in, kar je hudo pred teboj sem storil,
da se skažeš pravičnega s svojim izrekom,
brez graje v svoji sodbi.
Glej, s krivdo sem se rodil
in z grehom me je spočela moja mati.
Glej, odkritosrčnosti se veseliš,
in v notranjosti me učiš modrosti.
Pokropi me s hizopom in bom očiščen,
operi me in bolj kot sneg bom bel!
Daj mi slišati radost in veselje,
naj se vzradujejo kosti, ki si jih potrl!
Obrni svoj obraz od mojih grehov
in vse moje krivde izbrisi!
Čisto srce, o Bog, mi ustvari
in duha stanovitosti v meni obnovi!
Ne zavrzy me izpred svojega obličja
in svojega svetega duha mi ne odvzemi!
Vrni mi veselje nad tvojim zveličanjem
in duha velikodušnosti v meni utrdi.

Očenaš

Molimo.
O Bog, ti ne zapustiš nikogar,
in čeprav zavračamo tvojo ljubezen,
ti svoji Cerkvi, ki nas vedno zagovarja, dopuščaš,
da se skupaj z angeli veseli že ob enem samem grešniku,
ki se spreobrne.
Po Kristusu našem Gospodu. Amen.



Animirati = biti pozoren na najbolj potrebne

Uvod

Od tega, kako živimo svoje življenje, je odvisna naša večnost. Božja beseda, zakramenti, Cerkev, bratje, nam pomagajo odgovarjati na Božji poziv: postati eno z njim. Raj, veselje v njem gradimo že tukaj, tako kot tudi pekel, popolno zavračanje Boga.

Božja beseda: *Lk 16,19-31*

Razmišljanje

Prilika se ustavlja pri dveh točkah: napačna izraba dobrin in nujnost gradnje raja že od tega trenutka.

Življenje, ki nam ga Bog daje, je obsojeno na konec, mi pa trmasto vztrajamo ob misli, da traja vekomaj. Vsi hitimo nabirati bogastva, v zmoti, da bomo po njih večno živeli. V koliko je ta miselnost prisotna v meni?

Kolikšen pomen dajem "znamki" pri svojih oblačilih? Ali z lahkoto delim z drugimi to, kar imam? Ali čutim z najbolj revnimi, tako bližnjimi kot tudi tistimi, ki so daleč?

Kdor pozimi vidi suhe in trnjeve veje, ne verjame, da bodo iz njih vzcvetele prelepe rože. Takšno je večno življenje. Je že v nas, čeprav ga je zelo težko videti in si ga predstavljati. A vseeno je in bo vzcvetelo. Pogoji so nam jasni: dejanja prijateljstva in ljubezni, kajti v bližnjem, predvsem v najbolj ubogem vidim Jezusa.

Je težko? Kot negovanje rože. Malo vode na dan ji zadostuje. Kdo so ubogi ob meni? Podarjam svoj čas drugim samo zato, ker vem, da bom nazaj dobil pohvalo, priznanje? Izbiram med prijatelji in otroci tiste, ki so mi najbolj všeč ali tiste, ki so najbolj potrebni?

Moja naloga

Odgovor na Božjo besedo

Prosimo Gospoda, naj nam pomaga, da bomo pripravljeni, ko nas bo poklical k sebi ob koncu našega življenja. Trudimo se za boljši svet, tako da ga bomo pustili res boljšega, kot smo ga našli.

(dva izmenjaje ali prvi del solist, drugi del lahko vsi)

Odpri moje srce, Gospod,
da se bom naučil ljubiti druge, kot si ti ljubil mene.

Odpri moje oči, Gospod,
da te bom videl v vseh bratih in sestrah.



Odpri moja ušesa, Gospod,
da bom slišal klice tistih, ki trpijo osamljeni,
ki so lačni kruha in ljubezni.

Pošlji svojega Duha, Gospod, nad vse tiste, ki pravijo, da so kristjani,
da postanejo eno srce in ena duša,
tako kot hočeš ti.

Očenaš

Molimo.

O Bog, ti kličeš svoje uboge po imenu,
medtem ko bogataš zate imena nima:
čuj nad usodo zatiranih, ustavi brezbrizneže in daj,
da se oprimemo pravočasno tvoje besede,
da bomo verjeli, da je tvoj Kristus vstal od mrtvih,
in nas bo sprejel v tvoje kraljestvo.
Po Kristusu našem Gospodu. Amen.

14 APOSTOL JE ODGOVOREN ZA DRUGE

Animirati = odpuščati pogumno

Uvod

Danes nam Gospod pravi, da je vsakdo od nas odgovoren za večno življenje svojih bratov. Pravo nasprotje Kajnu, ki reče Bogu: "Sem mar jaz varuh svojega brata?" Ja, mi smo.

Božja beseda: *Lk 17,1-5*

Razmišljanje

Pohujšanje ni samo v tem, da dajemo slab zgled, ampak v tem, da spravljamo v nevarnost vero in obnašanje najmlajših, najpreprostejših, z našimi "mamljivimi" besedami in obnašanjem. Pri tem pa je Jezus zelo strog.

Se kot animator čutim odgovornega za rast otrok, ki so mi zaupani? Pazim na svoje obnašanje ali sem površen pri tem? Imam toliko poguma, da otroke opozarjam, ali pa prepustim to odgovornim?

Jezus nas prosi, da bi imeli tako srce kot Bog.

Odpuščati sedemdesetkratno pomeni odpustiti vedno, tako kot nam odpušča Bog, torej izbrisati vsako žalitev. To je še več kot pozabiti in ne misliti na to.



Sem sposoben odpustiti, napraviti prvi korak, če je potrebno, ali pa moje odpuščanje spremlja "Odpustim ti, ampak"? Odpuščam z lahkoto?

Moja naloga

Odgovor na Božjo besedo

Hočeš moje roke? Tako je naslov neke molitve matere Terezije iz Kalkute. Ta sestra je iz skrbi za zadnje pozabljene in najbolj osamljene napravila pot služenja Gospodu v bratih.

(vprašanja bere eden, odgovarjamo vsi)

1. Gospod, hočeš moje roke, da boš danes z njimi pomagal ubogim in bolnim, ki so potrebni?

2. Gospod, danes ti dajem svoje roke.

1. Gospod, hočeš moje noge, da boš danes z njimi obiskal tiste, ki potrebujejo prijatelja?

2. Gospod, danes ti dajem svoje noge.

1. Gospod, hočeš moj glas, da boš danes z njim govoril s tistimi, ki so lačni besed ljubezni?

2. Gospod, danes ti dajem svoj glas.

1. Gospod, hočeš moje srce, da boš danes ljubil vsakega človeka le zato, ker je človek?

2. Gospod, danes ti dajem svoje srce.

Očenaš

Molimo.

O Bog, poln usmiljenja,

ti, ki nam odpuščas, če odpuščamo svojim bratom,

ustvari v nas novo srce, ki se ob vsaki žalitvi veča, in ki ne zna zavajati,

da bo svet spoznal, kako nas ti ljubiš.

Po Kristusu našem Gospodu. Amen.

15

S POPOLNO LJUBEZNIJO

Animirati = dati vse, ne le drobtinic

Uvod

"Pridi in hodi za menoj." To je vabilo, ki ga Jezus daje vsakemu izmed nas. Biti Kristjan pomeni sprejeti Kristusa in se po Njem zgledovati. Vsa moralna načela, razna pravila ... so pripomočki, s katerimi mu postajamo vedno bolj podobni.



Božja beseda: Lk 18,18-30

Razmišljanje

Zdi se nam dober, ta mladenič, a preveč zaljubljen vase in premalo v Boga. Če bi ga Jezus hotel zadovoljiti, bi mu moral odgovoriti, kot je hotel on. Mogoče je bilo njegovo vprašanje odkrito, a odgovoril si je že sam, zato ni bilo prostora za resnico, ki mu jo je ponudil Jezus.

Kolikšen del tega mladeniča je v meni? Sledim Jezusu samo takrat, ko so njegovi pogoji enaki mojim? Kako se odzovem, kadar njegove zahteve zmešajo moje načrte?

"Kako? Samo to zahtevaš od mene?" Bogati mladenič je presenečen, ker Jezus od njega hoče, da stori le to, kar mora. Najbrž je pričakoval kaj bolj zanimivega, modernega, težjega. Ampak vse njegovo spolnjevanje dolžnosti je bilo le formalno, njegovo srce pa daleč od Boga, ker je bilo preveč navezano na svoje bogastvo. Tudi animatorjem se večkrat zgodi, da si izberejo dela, v katera ne bi bilo treba vložiti preveč truda, ali pa, da iščejo enkratne stvari, da bi dali vse od sebe in se pred drugimi dokazali.

Sem v tem tednu popolne predanosti malim okusil stotero dobrot, ki jih Gospod daje svojim služabnikom? Sem prepričan, da je moje uresničenje v tem, da navadne stvari opravim na poseben način?

Moja naloga

Odgovor na Božjo besedo

Sveti Avguštin pravi, da nam je Bog bliže, kot smo mi sami sebi. Psalm 139 nam pomaga, da okušamo to Božjo ljubezen. Pomislimo na kak dogodek, v katerem smo se čutili ljubljenega od Boga ali od kake druge osebe, v kateri smo ugledali njega.

Psalm 139 (v dveh zborih, po kiticah)

Gospod, preiskuješ me in me poznaš;
ti veš, če sedim ali vstanem;
ti prodreš v moje misli od daleč;
ko hodim in ko ležem, ti vidiš in na vsa moja pota paziš.

Ko besede še ni na mojem jeziku,
glej, Gospod, ti že vse veš;
zadaj in spredaj me obdajaš
in svojo roko name polagaš.

Prečudovita mi je ta vednost,
previsoka: je ne razumem.
Kam naj grem pred tvojim duhom
in kam naj bežim pred tvojim obličjem?
Če bi se povzpел v nebesa, si ondi;
če bi legel v podzemlje, si tam.



Če bi vzel peruti zore, če bi prebival na koncu morja;
tudi tja bi me vodila tvoja roka in me držala tvoja desnica.
Če bi rekel: "Vsaj tema me bo pokrila
in noč me bo obdala namesto luči."
Toda tema ti ne bo temna in noč bo svetila kakor dan;
temina ti je kakor luč.

Ti si namreč moje ledvice naredil,
me stkal v telesu moje matere;
hvalim te, ker sem tako čudovito narejen,
ker so čudovita tvoja dela.

Mojo dušo poznaš popolnoma,
ni ti bilo skrito moje bistvo,
ko sem bil oblikovan na skrivnem,
ko sem bil tkan v globočinah zemlje.

Moj zarodek so videle tvoje oči,
in v tvoji knjigi so vsi zapisani;
dnevi so določeni,
preden je bil eden izmed njih.

Kako težke pa so mi tvoje misli, o Bog,
kako ogromna njih vsota!

Če bi jih štel, jih je več kot peska;
če bi prišel do konca, sem še pri tebi.

Očenas

Molimo.

Bog, naš Oče, ki veš za čustva in misli vseh ljudi,
daj, da bomo v luči tvoje vednosti znali ceniti zemeljske in večne stvari,
in daj, da postanemo svobodni in revni,
da pridemo v tvoje Kraljestvo.
Po Kristusu našem Gospodu. Amen.

16

LOMLJENJE KRUHA

Nauk vstalega Kristusa

Uvod

Naša molitvena srečanja se zaključujejo s stranjo o učencih v Emavsu. V tem odlomku so povzete vse teme, ki smo jih skupaj premišljevali. V ospredje stopa z močjo, da je Kristusovo vstajenje temelj naše vere, našega upanja, naše ljubezni do bratov. Sveti Pavel pravi: "Če Kristus ne bi vstal od mrtvih, bi bila prazna naša vera."



Božja beseda: Lk 24,13-35

Razmišljanje

Pot za Jezusom, ki smo jo z evangelistom Luko prehodili v teh dneh, se strne v tem zaključnem odlomku. Včasih smo šli z Jezusom brez poguma, razočarani, nepotolaženi. Gospod nas pošilja nazaj v Jeruzalem, ki je naša Cerkev, naša župnija, da oznanimo vsem, da je On zares vstal od mrtvih in da smo ga mi srečali.

Najdeš samega sebe v tej vzporednici Emavs - oratorij? Poskusi primerjati obnašanje dveh učencev s tistim, ki si ga ti doživljal v teh dneh. Kristus se je dal spoznati po lomljenju kruha; njuni srci sta goreli na poti, a imela sta "zaprte oči". Pri vsaki evharistični daritvi se nam razodeva velikonočna skrivnost, ki se ji pridružujemo, da postanemo eno z njim, ki se žrtvuje za Očeta.

Kako živim nedeljsko evharistijo? Dovolim, da v meni gori Gospodova beseda? Spoznavam Gospoda, ki živi med nami, po lomljenju kruha? Obstaja povezava med mašo in življenjem: postaja moje življenje vedno bolj evharistična daritev?

Če sem zares srečal Gospoda, vriskam od sreče? Se v meni rojeva želja, da bi tudi drugim povedal, kaj se je zgodilo, ali so vse to le sanje?

Moja naloga

Odgovor na Božjo besedo

Zahvalimo se Gospodu za vse, kar nam je v teh dneh podaril, in prosimo Svetega Duha, da bi nam pomagal odkriti obliko življenja, v kateri si nas je že od nekdaj zamislil.

(prvi del solist, drugi del vsi)

Moj Gospod in Bog, sprejemam to, da sem kristjan:

- hvala ti, ker si me poklical, da sem kristjan.

Pomagaj mi, da bi se zavedal svoje poklicanosti

in bil vedno navdušen nad vsem, kar si mi dal:

- tega daru nočem obdržati zase.

Gospod, rad bi živel zato, da bi zdaj in tukaj,

- v tej skupnosti in s temi ljudmi,

ki me obkrožajo, zgradil Božje kraljestvo.

Gospod, pošlji svojega Duha, da bi jaz vsak dan delal tako,

da bi bil Bog zadovoljen,

- po njem pa tudi drugi,

ki jim bom tako pomagal stopiti v odprto skupnost z Bogom.

Gospod, hočem biti kristjan:

- pomagaj mi, da bi bil človek v vsej svoji polnosti.

Naredi me sposobnega sprejeti življenje v polnosti

- in ga uživati pred teboj, Gospodar življenja.



Očenaš

Molimo.

Bog, ti, ki si nas zvesto spremljal med to vzgojiteljsko izkušnjo,
daj nam Duha, da bi v skrivnosti evharistične daritve
spoznali križanega in vstalega Kristusa,
ki odpira naša srca za modrosti Svetega pisma
in se nam razkriva v lomljenju kruha.
Ker je On Bog, ki živi in kraljuje
s teboj in Svetim Duhom na vekov veke. Amen.

LECTIO DIVINA

Branje oziroma poslušanje Božje besede, njeno premišljevanje in utelešenje le-te v vsakdanjem življenju, vse to skriva latinski izraz "lectio divina", ki ga bomo v nadaljevanju še večkrat srečali. Ali še bolj jedrnato, če se poslužimo kar Jezusovih besed: "Moja mati in moji bratje so tisti, ki Božjo besedo poslušajo in uresničujejo" (Lk 8,21). To naročilo je možno uresničiti le, če se približamo Božji besedi, jo posvojimo tako, da postane naša, kar pomeni, da jo utelesimo (= del našega telesa).

Prva stoletja je Cerkev naravnost cvetela, njena zasidranost v Božjo besedo je bila očitna. To nam izpričujejo najstarejša besedila cerkvenih očetov. Z milanskim ediktom (l. 313), ki je Cerkvi prinesel svobodo, in pozneje s preseljevanji narodov se je tudi v Cerkvi marsikaj spremenilo. Vztrajanje pri latinskem jeziku novim narodom ni omogočilo pristnega stika z Božjo besedo, začeli so se uvajati razni "nadomestki", ki pa so bili le trenutna rešitev. Posledice čutimo še danes, čeprav je 2. cerkveni vesoljni zbor v Vatikanu s Konstitucijo o Božjem razodetju vse kristjane povabil k ponovnemu prebiranju in uresničevanju Božje besede.

Zvesti prenovi, začrtani na 2. vatikanskem Koncilu, želimo tudi mi spodbuditi zlasti mlade slovenske rodove k rodovitnemu poslušanju Božje besede. Ta naloga zahteva najprej od nas *prijazno razpoloženje* do Svetih spisov (= *simpatija*), njihovo proučevanje, premišljevanje in izpolnjevanje. Samo ta drža bo imela vso veljavnost pri posredovanju neokrnjenega Jezusovega sporočila za naš čas. Odgovornost je velika, saj Jezusovo vabilo, da bi sejali seme Božje besede "v ugodnih in neugodnih okoliščinah" (2 Tim 4,2), velja tudi za nas, njegove učence! Le tako bomo mogli izpolniti Apostolovo naročilo: "Kristusova beseda naj bogato prebiva med vami. V vsej modrosti se med seboj poučujte in spodbujajte. S psalmi, hvalnicami in duhovnimi pesmimi v svojih srcih hvaležno prepevajate Bogu" (Kol 3,16).



Lectio divina v sebi razlikuje več trenutkov, mi tukaj navajamo štiri trenutke (*najpomembnejše!*), ki so:

1. branje Božje besede (*lectio*)
2. premišljevanje (*meditatio*)
3. molitev (*oratio*)
4. češčenje Boga (*contemplatio*)

1. Branje (*lectio*)

Voditelj izbere odlomek, čeprav svetujemo, da ostane zvest Božji besedi, ki jo nudi bogoslužje določenega dne. Lahko se uporabijo vsa berila ali samo eno izmed njih. Berilo se prebere na glas (*jasno, ne prenašlo in glasno!*). Udeleženci lahko poslušajo ali spremljajo branje z lastnim Svetim pismom, le v skrajnem primeru je lahko besedilo na *listih*. Nekateri izvedenci predlagajo uporabo različnih pisal za podčrtovanje pomembnejših besed, stavkov itd.

2. Premišljevanje Božje besede (*meditatio*)

Je naslednji trenutek, v katerem poskušamo najti sporočilo besedila za tisti dan. Najbolje je, če je premišljevanje vodeno: voditelj razloži določene izraze in, kar je najbolj pomembno, besedilo postavi v kontekst in izpostavi *središčno* misel. Ne sme manjkati trenutek tišine. Nato lahko spregovorijo tudi poslušalci (*vprašajo, izrazijo svoje občudovanje, pritrdijo ...*)

3. Molitev (*oratio*)

Potem, ko smo se poglobili v Božjo besedo, se začne pogovor med *zaročenko* in *zaročencem*, če se poslužimo prisprodebe iz Visoke pesmi. Ne sme manjkati drža hvaležnosti za dobroto Boga, ki nam jo vedno izkazuje; prošnja za Božjo pomoč; prošnja za odpuščanje grehov in pomanjkljivosti, ki jih je Božja beseda razkrila; ponižna prošnja, da bi bili odprti za pobude, ki jih ponuja prebrani odlomek. Prošnje prerastejo osebni okvir in se usmerijo na Cerkev, vse ljudi ...

4. Češčenje (*contemplatio*)

Pripada vsem krščenim. Oči se obrnejo na Jezusa Kristusa s Svetim Duhom v čast Večnega Očeta. Je skrivnost Svete Trojice, ki nas prevzame. Bog postane naš največji prijatelj, ki nas vabi, da sprejmemo njegovo ljubezen v svoje vsakdanje življenje in jo posredujemo naprej. Lectio divina tako usmerja slehernega udeleženca, da od poslušanja Božje besede preide k njenemu uresničevanju v vsakdanjem življenju.



Primer lectio divina

Uvodna molitev

Vedno prošnja za dar Svetega Duha, ki je Svete spise navdihnil, brez njega bi bili človeško delo. Njegovo delovanje v nas naj nas razsvetli, da bi Božjo besedo mogli prav umevati, jo sprejeti in živeti.

Pesem: Ti, ki vir življenja si zame ...

Molimo. Nebeški Oče, pošlji svojega Tolažnika, Duha resnice, ki je povsod navzoč in vse napolnjuje.

On je zaklad dobrih in darovalec življenja.

Naj prebiva v nas, nas očisti slehernega madeža in reši naše duše pogubljenja.

Po našem Gospodu Jezusu Kristusu, tvojem Sinu, ki s teboj v občestvu Svetega Duha živi in kraljuje vekomaj. Amen.

1. Lectio - Lk 10,1-12.17-20

Branje svetopisemskega odlomka.

2. Meditatio

Jezus je z dvanajsterimi na poti v Jeruzalem, kamor gre izpolnit Očetovo voljo v Svetem Duhu: trpljenje, smrt in vstajenje. Poleg oznanjevanja, ki se mu neomajno posveča, gleda na prihodnost Božjega kraljestva. Dvanajsteri, ki so njegov temelj, so že izbrani (*prim. Lk 6,12-16*). Sedaj določi še drugih dvainsedemdeset in jih pošlje naprej. Pošilja jih po dva in dva, da postaneta priče vsega, kar se bo zgodilo med oznanjevanjem.

Velika žetev potrebuje veliko delavcev. Gospod spodbuja, da bi molili za nove delavce, prosili nebeškega Očeta, ki je gospodar te žetve, za nove delavce. Samo on pošilja vsakega delavca na svojo žetev.

Nato Jezus opiše, v kakšen položaj pošilja svoje učence in kako naj se obnašajo, ko bodo oznanjevali njegovo Besedo. Posluži se pretresljive pripodobe o jagnjetih in volkovih (*zgodovina se ponavlja! Učencem ni vedno poslano: nasprotovanja, zasmehovanja, umori*). Pošilja jih brez vsega, njihovo edino *sredstvo* je Beseda, ki jo morajo oznanjati - to je smisel in cilj njihovega poslanstva (*tudi danes!*).

Učenci prinašajo Gospodov mir. *Mir* ima tukaj svetopisemski pomen, ki ne pomeni samo stanje brez vojne, ampak ko vsi imajo vse in nobenemu nič ne manjka. Mir je Božji dar in je značilnost Božjega kraljestva. To



je dar, ki ga bodo v polnosti mogli ponesti šele po njegovem vstajenju (*prim. Jn 20,19.21*). V hebrejščini se imenuje šalom in je pozdrav med brati in prijatelji. Samo človek, ki je željan miru, ga je sposoben sprejeti, drugi ga zavrnejo. Mir je tudi znamenje občestva - mir je tam, kjer bratje složno živijo in si dobro želijo med seboj. Mir je možno sprejeti ali odkloniti: obe drži puščata za sabo posledice.

Oznanjevanje se naslanja na pričevanje: skrbeti za bolnike in jih ozdravljati, kakor to dela Jezus. Je delo ljubezni, izkazano do brata, ki je v stiski (*prim. Mt 25,31-46*).

Veselo oznanilo je možno tudi zavreči. V tem primeru je učencem ukazano, da naj *otresejo prah z nog*, in da nimajo nobenega stika s tistimi, ki se zoperstavijo Božjemu kraljestvu (*prim. Apd 13,50-52*). Kako huda obsodba čaka tiste, ki se zoperstavijo, celo Sodomi bo lažje!

Dvainsedemdeseteri so torej sli in ne brez uspeha. Ob vrnitvi v veselju *poročajo* svojemu Gospodu, kaj vse so doživeli. Nakazana je moč Jezusovega imena. Ime v Svetem pismu nakazuje celo osebo (*prim. 2 Mz 3,14*).

Glavni nasprotnik Božjega kraljestva je satan, ker ljudem preko zla preprečuje, da bi se zveličali (*kdor ima odprte oči, tega ne bo zanikal tudi v sodobnem času*). Jezus napove njegov dokončni poraz (*prim. Jn 12,31; 16,11*).

Samo od Gospoda prihaja moč za premagovanje zla in on jo podeli, komur hoče, učencem gotovo. Škorpijoni in kače so v Stari zavezi simbol vsakršnega zla. Ta obljuba bo ponovljena ob Gospodovem vnebohodu (*prim. Mr 16,18*).

Veselje ne zaradi zmage nad satanom, ampak zaradi tega, ker so imena učencev zapisana v Knjigi življenja (*prim. 2 Mz 32,32-33; Dan 7,10; Apd 3,5*). V njej so brez dvoma imena tistih, ki so se v zvestobi odločili za Božje kraljestvo, to je za Jezusa Kristusa, in delajo zanj, za odrešenje slehernega človeka.

Poglobitev: Tudi mi danes s svojim krstom, birmo in vsako evharistično daritvijo odgovorimo DA Jezusu Kristusu. Smo njegovi učenci in v tem trenutku poslani na žetev, ki je ta naš oratorij. Jezus nas potrebuje, zato nas kliče z vsemi talenti, ki jih imamo. Predlagam, da se nekoliko zaustavimo ob podobi Gospodovega učenca, kakor nam ga nakazuje odlomek, ki smo ga pravkar prebrali.

Gospodov učenec ima svoj temelj v Gospodu Jezusu Kristusu. Ne more se sam vsiliti, če ni prej v sebi začutil klica, če ga ni prej določil Gospod. Vendar temu Gospodu ni vseeno, kakšen je njegov učenec, zato mu da na pot nekaj pravil:

- pošiljam te med *volkove*,
- ne obremenjuj se z *denarnico*, s *sandali* in s *pozdravi* (čveke!);
- vsakemu prinašaj moj mir, čeprav ga morda ne bodo vsi veseli;
- če boš garal, boš gotovo vreden svojega plačila;
- ne skaci iz hiše v hišo (*iz skupine v skupino*);
- bodi zadovoljen s tem, kar ti dajo jesti;
- opravi tudi kakšno dobro delo, zlasti bodi pozoren do bolnikov;
- tistim, ki se zoperstavijo mojemu imenu, ne posvečaj pozornosti!



3. Oratio

Z ljubeznijo se ozrimo na našega Gospoda in Učitelja, ki nas pošilja, da bi ponesli njegovo Besedo med nadebudneže tega Oratorija.

Kyrie, Kyrie, eleison ... (*Taize - peto*)

1. Gospod, ko se ti zahvaljujemo za tvojo Besedo, ki nam jo deliš vedno znova, te prosimo, da bi kot tvoji učenci vedno ostali zvesti tej Besedi.

2. Gospod, velikokrat se čutimo brez moči, ko nas pošiljaš na žetev tega Oratorija, zato te ponižno prosimo: spremljaj naše dejavnosti, naše trenutke, da se bo tako uresničevalo Božje kraljestvo tukaj in zdaj.

3. Gospod, predstavil si nam dvainsedemdeset učencev, ki si jih poslal oznanjat Besedo. Prosimo te za celotno Cerkev. Odpusti njene pomanjkljivosti in jo z darom Svetega Duha utrdi, da bo ostala vedno zvesta tvoji besedi.

4. Gospod, prosimo te za vse udeležence na tem oratoriju, da bi jim naša navzočnost bila znamenje tvojega miru.

5. Gospod prosimo te za vse brate in sestre, ki trpijo po domovih ali v bolnišnici, bodi ti njihova tolažba v trenutkih preizkušenj.

6 ...

Očenaš

4. Contemplatio

Ps 65 (66): Bog je zvesti varuh svojega ljudstva

Ta psalm nas vabi k občudovanju čudovitih Božjih del.

Po vsaki kitici bomo ponovili odpev:

Velika so Gospodova dela

Psalm bere posameznik, vsi ponavljajo odpev na koncu vsake kitice.

Lectio divina se zaključí s Slava Očetu in z znamenjem križa.

Pesem: Kristus stoji pred nami, vabi na delo nas ...

Predlogi za Lectio divina

Legenda

poudarjeno - svetopisemsko besedilo

poševni tisk - vsebina evangeljskega odlomka

• normalni tisk - predlog za poglobitev (*skupinsko in osebno*)



Lk 10,1-12.17-20 (XIV. med letom)

*Jezus izbere dvainsedemdeset učencev in jih pošlje oznanjat
dvainsedemdeseteri se vrnejo*

- danes mene Gospod pošilja
- kakšen je moj odgovor

Ps 65 (66) Velika so Gospodova dela (zahvalni psalm - občestveni)

Lk 10,25-37 (XV. med letom)

*kako doseči večno življenje
prilika o usmiljenem Samarijanu*

- kaj je to: večno življenje
- kako doseči večno življenje

**Ps 18 (19) Tvoje sodbe, Gospod, razveseljujejo srce
(hvalnica Božji slavi in pouk o postavi)**

Lk 10,38-42 (XVI. med letom)

obisk pri Marti in Mariji

- Marta in Marija: dve drži
- danes me pride obiskat Gospod

Ps 14(15) Čisti v srcu bodo prebivali v Gospodovi hiši (liturgični psalm)

Lk 11,1-13 (XVII. med letom)

nauk o molitvi, Očenaš

*prilika o nadležnem prijatelju, ki je uslišan
"Prositi in vam bo dano!" Prositi za dar Svetega Duha*

- kaj je to molitev
- jaz in Sveti Duh (Sveta Trojica, zakrament sv. birme)

**Ps 137(138) Ubožec kliče in Gospod ga posluša
(zahvalni psalm - posameznikov)**

Lk 12,13-21 (XVIII. med letom)

pohlepnost, korenina zla

prilika o bogatem neumnežu

- kaj vse razumem pod besedo pohlepnost
- moj odnos do materialnih dobrin

**Ps 94(95) Gospod, naj poslušamo tvoj glas
(hvalnica in preroški opomin)**

Lk 12,32-48 (XIX. med letom)

mala čreda se ne sme bati, zaklad v nebesih

budnost, prilika o gospodarju, ki se vrne s svatbe

biti vedno pripravljen, prilika o dveh služabnikih: zvestem in nepripravljenem

- kje zbirati zaklade
- vprašanje budnosti

Ps 32(33) Blagor narodu, ki pripada Gospodu

(hvalnica Bogu - Stvarniku in Gospodarju sveta)



Lk 12,49-57 (XX. med letom)

izrek o ognju na zemlji in krstu trpljenja
Jezus na Zemljo ne prinaša miru, ampak meč
poznati znamenja časa

- ogenj na zemlji
- Jezus, vzrok delitev tudi danes (pozor: sekte!)

Ps 39(40) Gospod, hiti mi pomagat
(zahvalni psalm - posameznikov in njegova prošnja)

Lk 13,22-30 (XXI. med letom)

ozka vrata in izbranci
tudi pogani bodo prišli v Božje Kraljestvo

- moje prizadevanje in ozka vrata
- ali sem misijonar od vzhoda do zahoda, od severa do juga

Ps 116(117) Vsa ljudstva zemlje te bodo slavila, Gospod (hvalnica)

Lk 14,1.7-14 (XXII. med letom)

katero mesto izbrati na gostiji
vabiti samo revne

- gostija - njeni različni pomeni
- moje mesto v Cerkvi

Ps 67(68) Gospod, ti si oče ponižnih (zahvalni psalm - občestveni)

Lk 14,25-33 (XXIII. med letom)

resnični učenci, prilika o zidanem stolpu
prilika o dobro pripravljeni vojski, izrek o dobri in pokvarjeni soli

- kdo je Jezusov učenec
- pomen križa

Ps 89(90) Gospod, daj nam priti do srčne modrosti
(prošnji psalm - skupinski)

Lk 15,1-32 (XXIV. med letom)

prilike o Božjem usmiljenju, izgubljena in najdena ovca
izgubljena in najdena drahma, izgubljeni in najdeni sin

- kaj pomeni biti usmiljen
- kdaj se Bog veseli in kako

Ps 50(51) Gospod, daj nam okušati veselje nad odpuščanjem
(prošnji psalm - posameznikov)

Lk 16,1-13 (XXV. med letom)

prilika o krivičnem oskrbniku, ki ga Jezus pohvali
zvestoba v vsem, služiti Bogu ali mamonu

- ali Jezus navaja h krivičnosti
- zvestoba danes

Ps 112(113) Gospodovo ime naj bo slavljeno





13 PESMI

Veselje je zastava

Prenova

Musical score for the song "Veselje je zastava" in G major, 4/4 time. The score consists of six staves of music with lyrics underneath. Chords are indicated by letters above the notes.

Ve-se-lje je za-sta-va na gra-du mo-je-ga sr-ca,
mo-je-ga sr-ca, mo-je-ga sr-ca. Ve-se-lje je za-sta-va na gra-du
mo-je-ga sr-ca, ker Kri-stus moj kralj je tam do-ma. In do ne-
ba, do ne-ba, da bo vi-del ves svet, da bo vi-del ves svet, da bo
vi-del ves svet, naj pla-po-la do ne-ba da bo vi-del ves svet, da
Kri-stus moj Kralj je tam do-ma.

Jezus moj, ljubim te

Musical score for the song "Jezus moj, ljubim te" in C major, 4/4 time. The score consists of three staves of music with lyrics underneath. Chords are indicated by letters above the notes.

Je-zus moj lju-bim te. Bolj kot vse dru-go lju-bim
te. Vse kar je v me-ni naj pre-pe-va ti:
Je-zus moj lju-bim te.

2. Hvalim. 3. Molim. 3. Iščem. 4. Prosim. 5. Kličem. 6. Ljubim.



Pridi prijatelj

Peter Pučnik

E F#m

Pri- di k me- ni pri- ja- telj in mi ro- ko po- daj, z ro- ko

H7 E

v ro- ki gra- di- la bo- va no- vi svet. Naj živ- lje- nje bo tvo- je res pri-

F#m H7 E

sr- čen smeh- ljaj, saj lju- be- zen vse zmo- re, le če za- njo si vnet.

E F#m

V Pri- ma- ši Go- spod nas je zbral, da
 V ora- to- ri- ju Bog nas je...

H7 E E7

bli- že bi k nje- mu pri- šli. Nas z mi- lo- stjo svo- jo ob-

A 1. E H7 E

dal, da sre- čni bi ve- dno bi- li. Pri-

2. E H7 E

sre- čni bi ve- dno bi- li.

2.

Kadar brat boš v težavah, ti pomagal bom rad,
 z roko v roki gradila bova novi svet.

Tam odkril boš lahko svoj najdražji zaklad,
 saj ljubezen vse zmore, le če zanjo si vnet.



Veseli vlak

Odpev Peter Pučnik

Tu, tu, tu, ča, ča, ča, vlak pri- ha- ja "A-
me- ri- kal" Tu, tu, tu, ča, ča, ča,
vsak na pot naj se po- da. Tu, tu,
tu, tu, tu, tu, tu, tu, tu, tu,
ča, ča, ča, tuuu, tuuu.
Brž po- gra- bi svo- jo pr- tja- go na va- gon se
sko- ba- caj. Daj po- ma- gaj tu- di pri- ja- tiju,
da bo šel s te- boj.

2.

V en kupe smo se zapodili, da bi skupaj b'li vso pot.
Ob kitari smo si zapeli, glas je šel povsod.

3.

Vsi ljudje so se nam čudili, da veseli smo tako.
Nekateri z nami so peli, res je b'lo lepo.

4.

Kadar žalost v srcu teži te, pridi, vlak te čaka že.
Ob prijateljih zopet srečen z nami boš zapel.



Ljubezen me spreminja

Peter Pučnik

A Ka- dar vsta- ja son- ce, Hm pre- bu- ja
 E se nov dan, A ko ne- kdo te lju- bi
 Hm od- pi- ra svo- jo dlan. E In ko člo- vek
 F#m šče ra- dost, sre- čo, D sr- ca,
 E7 je sa- mo lju- be- zen, Odpev ki lah- ko o-
 D sre- či ga. D O daj, Go- spod, lju-
 E be- zni pol- no mi sr- ce, A
 E glej, za- man je dru- go vse.
 D Rad bi po- ne- sel jo v živ- lje- nje
 E vsem lju- dem, A z njo od-
 E pi- ral jim sr- ce. O daj Gos-

2.

Kakor jutra rosa, ki ob soncu več je ni,
 kakor vrt pomladni na novo oživi,
 človek se spreminja, ko ljubezen v njem ••živi,
 mrak postaja sonce, v njem veselje prebudi.



VESELI SE

Špela Burnik

C Em

Ka- dar vi- del boš sol- zo, ki po
 Ko pa te- ma iz- gi- ne, v tvo- jem

F G C

li cu u- ti- ra si pot; ka- dar vi- del boš bra- ta,
 sr- cu spet luč se pri- žge; in ko sol- za u- sah- ne,

Em F G

ki v sa- mo- ti spet iš- če si pot; ne
 s tvo- jih ust- nic na- smeh za- i- skri! Ne

F Em

pu- sti mu, da več san- jal ne bi in daj mu svo- jo ro- ko
 pu- sti mu, da u- ga- snil bi kdaj, naj ve- dno luč- ka go- ri.

Am C

ne pu- sti mu, da več san- jal ne bi,
 Ne pu- sti mu, da več san- jal ne bi,

G G7 F C

re- ci mu be- se- do to: ve- se- li se z me-
 z bra- tom, se- stro poj- mo vsi: ve-

G Dm C G

noj, moj brač ve- se- li se z me- noj,

Dm F F C

dal ti hom ne- kaj le- pe- ga. Bo- ga, ki rad te i- ma!

G Konec G F

ve ki rad te i- ma!



Veselje

Mateja Jamnik

Odpev

Tvo- ja i- gra in pe- sem naj
hva- li- ta ga in vzkli- kni pod
ne- bom, ve- se- lje naj ve- ljal
Kot pti- ček na ve- jji ve-
se- lo za- poj, da si sre- čen, ve-
sel, daj zdaj po- vej.

2. In tudi, ko misliš, da žalosten si,
takrat pesem zapoj, proč vse skrbi.

3. In ko domišljija spet gre svojo pot,
vedi, s tabo Gospod gre vsepovsod.

